

MEDIADATEN 2022

Markt - Trends - Technik

Automatisierungstechnik

Antriebstechnik

Sichere Automation

Sensorik & Messtechnik

Service



PDF-DOWNLOAD



redirect.tedomedien.de/sps-mediadaten-2022



IMMER FÜR SIE DA!
UNSERE MEDIAEXPERTEN
ERREICHEN SIE UNTER:
+49 6421 3086-111



FACHZEITSCHRIFT

1	Titelporträt SPS-MAGAZIN	Seite 3
T	Termin- und Themenplan	Seite 4
	TeDo Verlag Medienmarken	Seite 13
P	Preisliste SPS-MAGAZIN	Seite 14
1	Titelporträt INDUSTRIAL COMMUNICATION JOURNAL	Seite 16
P	Preisliste INDUSTRIAL COMMUNICATION JOURNAL	Seite 17
F	Formate und technische Angaben	Seite 18
F	Sonderwerbformen	Seite 22
F	Produktübersichten	Seite 23
F	Unternehmensporträt	Seite 25
F	Vorzugsplatzierungen	Seite 26
2	Auflagen- und Verbreitungsanalyse	Seite 27
3-E	Empfängerstruktur	Seite 28
	Mediamarken	Seite 29

WEBSITE

1	Porträt	Seite 30
P	Preise, Formate und technische Angaben	Seite 30
N	Nutzungsdaten	Seite 30
F	Website Sponsored Post	Seite 31
P	Website Whitepaper	Seite 32

NEWSLETTER

1	Termine und Porträt Automation Newsletter	Seite 33
P	Preise, Formate und technische Angaben Automation Newsletter	Seite 34
F	Newsletter Sponsored Post Automation Newsletter	Seite 35
2	Termine und Porträt Automation Product Newsletter	Seite 36
P	Preise, Formate und technische Angaben Automation Product Newsletter	Seite 37
F	Newsletter Sponsored Post Automation Product Newsletter	Seite 38

I-NEED

P	i-need.de Product Finder	Seite 39
---	--------------------------	----------

WEBINARE

P	SPS-MAGAZIN TechTalks	Seite 40
---	-----------------------	----------

PODCASTS

Seite 41

ALLGEMEINE GESCHÄFTSBEDINGUNGEN

Seite 43

IHRE ANSPRECHPARTNER IM TEDO VERLAG

Seite 44

Die Medienmarke Crossmediales Angebot

SPS-MAGAZIN

Seite 3



SPS-MAGAZIN Website

Seite 30



Automation Newsletter

Seite 33



Automation Product Newsletter

Seite 36



i-need.de Product Finder

Seite 39





1 Titel:	SPS-MAGAZIN		8 Organ:	–	
2 Kurzcharakteristik:	<p>Innerhalb eines Jahrgangs informiert das SPS-MAGAZIN umfassend über alle Bereiche der Automatisierungsbranche. Das SPS-MAGAZIN ist bekannt für hohe redaktionelle Qualität und vor allem für das Aufgreifen neuer Trends und Innovationen sowie deren praxisingerechte Aufbereitung. Dadurch ist das SPS-MAGAZIN zum begehrtesten Automatisierungsmagazin unter den Anwendern, Marketingleitern und Fachleuten der Automatisierungsbranche avanciert – das Fachmagazin, dem die Branche vertraut. Die fortschreitenden technologischen Entwicklungen aufgreifend, vergrößert sich seit Jahren die Themenpalette. Die einzelnen Rubriken strukturieren das Heft und erleichtern den Lesern den gezielten Informationszugriff. Das SPS-MAGAZIN vermittelt somit einen vollständigen und topaktuellen Überblick über sämtliche News und Neuvorstellungen, Anwendungen und Lösungen, Konzepte und Events sowie Trends und Technologien. Es ermöglicht die Sicht auf die komplette Welt der Automatisierung und bietet dem Leser dadurch einen ganzheitlichen Überblick.</p>		9 Mitgliedschaft/Teilnahme:	–	
3 Zielgruppe:	Anwender und Experten aus dem Bereich Maschinen- und Anlagenbau, Integratoren und Lösungsanbieter, Geschäftsführer, Fertigungs- und Betriebsleiter		10 Verlag:	TeDo Verlag GmbH Postanschrift: Postfach 2140 • 35009 Marburg Lieferanschrift: Zu den Sandbeeten 2 • 35043 Marburg	
4 Erscheinungsweise:	13 x jährlich, plus 4 Sonderausgaben INDUSTRIAL COMMUNICATION JOURNAL		11 Herausgeber:	Dipl.-Stat. B. Al-Scheikly Kai Binder	
5 Heftformat:	DIN A4		12 Anzeigen:	Markus Lehnert, Anzeigenleitung Tel.: +49 6421 3086-594 E-Mail: mlehner@tedo-verlag.de	
6 Jahrgang:	35. Jahrgang 2022		13 Redaktion:	Mathis Bayerdörfer, Chefredakteur Tel.: +49 6421 3086-297 E-Mail: mbayerdoerfer@tedo-verlag.de Wolfgang Kräußlich, Chefredakteur Tel.: +49 6421 3086-204 E-Mail: wkraeuesslich@tedo-verlag.de	
7 Bezugspreis:			14 Druckauflage:	25.000 Exemplare	
			15 Umfangsanalyse:	2020 = 13 Ausgaben Format: DIN A4, 210mm (B) x 297mm (H) Gesamtumfang: 1.850 Seiten = 100,0% Redaktioneller Teil: 1.429 Seiten = 77,2% Anzeigenteil: 421 Seiten = 22,8%	
				davon Einhefter: 10 Seiten = 0,5% Eigenanzeigen: 47 Seiten = 2,5% Beilagen: 8 Stück	

ISSN-Nr. 0935-0187	Fachmagazin		eMagazin		Fachmagazin + eMagazin	
	Inland	Ausland	Inland	Ausland	Inland	Ausland
Jahresabonnement	€ 99,- (inkl. Porto)	€ 115,- (inkl. Porto)	€ 66,-	€ 66,-	€ 107,- (inkl. Porto)	€ 123,- (inkl. Porto)
Einzelpreis	€ 9,- (zzgl. Porto)	€ 9,- (zzgl. Porto)	€ 6,-	€ 6,-	€ 12,50 (zzgl. Porto)	€ 12,50 (zzgl. Porto)



Alle Preise sind inkl. der gesetzlichen Mehrwertsteuer angegeben.

Ständige Inhalte SPS-MAGAZIN: Branchen-News • Neuheiten • Steuerungstechnik • Engineering & Digitalisierung • Kommunikation & IIoT • Safety & Security • Bedienen & Beobachten • Antriebstechnik • Sensorik & Messtechnik







Ausgabe und Termine	Steuerungstechnik	Bedienen und Beobachten	Antriebstechnik	Sichere Automation	Sensorik und Messtechnik	Messen und Veranstaltungen
1 (Jan/Feb) Erscheinungstermin: 10.02.2022 Anzeigen- und Unterlagenschluss: 27.01.2022 Redaktionsschluss: 13.01.2022	Kleine und kompakte SPS-Systeme <i>mit Marktübersicht</i> Embedded Hardware <i>mit Marktspiegel</i>	Bedienen und Beobachten in der Smart Factory Sprach- und Gestensteuerung	Servotechnik Achssteuerung und Motion Control Antriebslösungen für Fördertechnik und Intralogistik	Cobots und sichere Mensch/Roboter- Kollaboration Firewalls für Produktionsnetze	Opto-Sensoren und Lichtschranken Ident-Technik und RFID	all about  automation Friedrichshafen Friedrichshafen, 08. – 09.03.2022
	Kommunikation	Elektromechanik und Komponenten	Engineering und Digitalisierung			
	Lichtwellenleiter Industrial Ethernet	Gehäuse und Schaltschränke	Entwicklungsumgebungen für die Automatisierung			
	Produktübersichten siehe Seite 23	PC-basierte Steuerungen Embedded-Systeme	Fernwirken und Fernwarten			





Ausgabe und Termine	Steuerungstechnik	Bedienen und Beobachten	Antriebstechnik	Sichere Automation	Sensorik und Messtechnik	Messen und Veranstaltungen
2 (Mrz) Erscheinungstermin: 03.03.2022 Anzeigen- und Unterlagenschluss: 17.02.2022 Redaktionsschluss: 03.02.2022	KI in der Steuerungstechnik Embedded-Betriebssysteme <i>mit Marktübersicht</i> Mittlere und große SPS-Systeme <i>mit Marktübersicht</i>	Industriedisplays und Multitouch	Kleinservos und Kompaktrtriebe Motor und Getriebe <i>mit Marktübersicht</i> Einkabeltechnik und Daisy Chain	Sicherheitsrelais und Safety-Kleinsteuerungen <i>mit Marktübersicht</i> Backup-Strategien für Produktionsnetze	Vision Sensoren und Intelligente Kameras Radar-Füllstands- messtechnik <i>mit Marktübersicht</i>	 Frankfurt, 23.03.2022  Automatisierungstreff <small>13. - 14. März 2022 Friedrichshafen</small> Böblingen, 29. – 31.03.2022
	Kommunikation	Elektromechanik und Komponenten	Engineering und Digitalisierung			
	OPC UA und TSN Wireless in der Produktion	IP65 und IP67: Dezentrale Automatisierung	Elektro-CAD-Systeme <i>mit Marktübersicht</i>			
	Produktübersichten siehe Seite 23		Anzeige- und Bediengeräte			

Ausgabe und Termine	Steuerungstechnik	Bedienen und Beobachten	Antriebstechnik	Sichere Automation	Sensorik und Messtechnik	Messen und Veranstaltungen
3 (Apr) Erscheinungstermin: 24.03.2022 Anzeigen- und Unterlagenschluss: 10.03.2022 Redaktionsschluss: 24.02.2022	Hochsprachen- Programmierung in der Maschinensteuerung Kombigeräte: SPSen mit integrierter Bedieneinheit <i>mit Marktübersicht</i>	Webvisualisierung und Browser-basierte Lösungen	Künstliche Intelligenz in der Antriebsregelung Motor- und Leistungs- schutzschalter <i>mit Marktübersicht</i> Drehgeber & Positionssensoren	Sicherheitskonzepte für den Fernzugriff Sichere Antriebstechnik <i>mit Marktübersicht</i>	Induktive und kapazitive Sensoren Druckmesstechnik	 Böblingen, 29. – 31.03.2022
	Kommunikation	Elektromechanik und Komponenten	Engineering und Digitalisierung			
	IoT-Gateways und Remote I/Os AS-Interface und IO-Link	Überspannungs-, Blitz- und Störlichtbogenschutz	Virtuelle Inbetriebnahme und Digital Twin			
Produktübersichten siehe Seite 23	Feldbusprodukte		Frequenzumrichter Servoregler			

Ausgabe und Termine	Industrielle Protokolle und Standards	Komponenten und Lösungen	Wireless und Mobilfunk	Cloud und IoT	Sicherheit und IT	Messen und Veranstaltungen
Industrial Communication Journal 1 (Apr) Erscheinungstermin: 24.03.2022 Anzeigen- und Unterlagenschluss: 10.03.2022 Redaktionsschluss: 24.02.2022	Profibus und Profinet AS-Interface Single Pair Ethernet (SPE) <i>mit Marktübersicht</i>	OPC UA als Backbone für die smarte Fabrik Kommunikationslösungen für die Antriebstechnik Serielle Adapter für Ethernet	Industrielle Mobilfunk- Standards und -Lösungen	Industrial IoT & digitale Transformation M2M & Predictive Maintenance Data & Analytics Ethernet TSN & OPC UA	Redundante Kommunikation (PSP, HSR etc.) Sicher kommunizieren mit FsoE IT- und Datensicherheit	 Böblingen, 29. – 31.03.2022  Halle, 18.05.2022
	Produktübersichten		OPC UA			

Ständige Inhalte SPS-MAGAZIN: Branchen-News • Neuheiten • Steuerungstechnik • Engineering & Digitalisierung • Kommunikation & IIoT • Safety & Security • Bedienen & Beobachten • Antriebstechnik • Sensorik & Messtechnik

Ausgabe und Termine	Steuerungstechnik	Bedienen und Beobachten	Antriebstechnik	Sichere Automation	Sensorik und Messtechnik	Messen und Veranstaltungen
4 (Apr) Erscheinungstermin: 19.04.2022 Anzeigen- und Unterlagenschluss: 01.04.2022 Redaktionsschluss: 22.03.2022	Steuerungstechnik in IIoT und Cloud Modulare I/O-Systeme	Tastaturen, Joysticks und Schalter	Predictive Maintenance für die Antriebstechnik Lineartechnik IE3/IE4-Motoren, Effizienz und Rückspesung <i>mit Marktübersicht</i>	Normen und Richtlinien Safety-Services und Dienstleistungen Wireless-Systeme absichern	IO-Link-Sensoren Opto-Sensoren und Lichtschranken <i>mit Marktübersicht</i>	 Hannover, 30.05. – 02.06.2022  Stuttgart, 03. – 06.05.2022  SENSOR+TEST 2022 DIE MESSTECHNIK-MESSE The Measurement Fair Nürnberg, 10. – 12.05.2022  all about automation düsseldorf Düsseldorf, 11. – 12.05.2022  MEORGA M&E Spezialmesse Messen & Fachkongresse Halle, 18.05.2022
	Kommunikation	Elektromechanik und Komponenten	Engineering und Digitalisierung			
	Verbindungstechnik für Feldbusse 5G in der Fertigung	Leitungen und Kabelkonfektion Netzgeräte, Strom- versorgungen und USV	Engineering Systeme für die SPS			
Produktübersichten siehe Seite 23	Ethernet-Komponenten	Prozess-Visualisierungs- systeme				 all about automation heilbronn Heilbronn, 18. – 19.05.2022



Ausgabe und Termine	Steuerungstechnik	Bedienen und Beobachten	Antriebstechnik	Sichere Automation	Sensorik und Messtechnik	Messen und Veranstaltungen
5 (Hannover Messe) Erscheinungstermin: 17.05.2022 Anzeigen- und Unterlagenschluss: 03.05.2022 Redaktionsschluss: 19.04.2022	Automatisierungs-Highlights auf der Hannover Messe S7 und kompatible Steuerungen <i>mit Marktübersicht</i>	Kennzahlenvisualisierung, Analytics und Dashboards Signalgeräte und Leuchtmelder	Antriebsauslegung, Apps und Konfigurations-Tools Frequenzumrichter und Antriebsregler <i>mit Marktübersicht</i>	Sicherheit an der Schwelle von IT und OT Safety-I/Os <i>mit Marktübersicht</i>	Temperaturmesstechnik und Thermografie Durchflusstechnik <i>mit Marktübersicht</i>	 all about automation heilbronn Heilbronn, 18. – 19.05.2022  Hannover, 30.05. – 02.06.2022  LogiMAT Stuttgart, 31.05. – 02.06.2022  AUTOMATE Michigan, USA 06. – 09.06.2022
	Kommunikation	Elektromechanik und Komponenten	Engineering und Digitalisierung			
	Dezentrale Kommunikation und I/O-Module für die Feldebene	Kabelführungen und Energieketten	Augmented und Virtual Reality (AR / VR)			
Produktübersichten siehe Seite 23	Industriecomputer					



Ausgabe und Termine	Industrielle Protokolle und Standards	Komponenten und Lösungen	Wireless und Mobilfunk	Cloud und IoT	Sicherheit und IT	Messen und Veranstaltungen
<p>Industrial Communication Journal 2 (Mai)</p> <p>Erscheinungstermin: 17.05.2022</p> <p>Anzeigen- und Unterlagenschluss: 03.05.2022</p> <p>Redaktionsschluss: 19.04.2022</p>	<p>Ethercat</p> <p>Modbus TCP/IP</p> <p>Sercos</p>	<p>Kabel und Verbindungstechnik</p> <p>Lichtwellenleiter und Optic Fibre (LWL)</p>	<p>Machine-to-Machine-Kommunikation (M2M)</p> <p>MQTT und AMQP</p> <p>5G in der Fertigung <i>mit Marktübersicht</i></p>	<p>Industrial IoT & digitale Transformation</p> <p>M2M & Predictive Maintenance</p> <p>Data & Analytics</p> <p>Ethernet TSN & OPC UA</p>	<p>Normen und Standards für Safety und Security</p> <p>Sicher kommunizieren über OPC UA</p> <p>IT- und Datensicherheit</p>	
Produktübersichten	Ethercat-Komponenten					

Ausgabe und Termine	Steuerungstechnik	Bedienen und Beobachten	Antriebstechnik	Sichere Automation	Sensorik und Messtechnik	Messen und Veranstaltungen
<p>6 (Jun)</p> <p>Erscheinungstermin: 14.06.2022</p> <p>Anzeigen- und Unterlagenschluss: 31.05.2022</p> <p>Redaktionsschluss: 17.05.2022</p>	<p>Projektverwaltung und Versionierung</p> <p>Industriecomputer <i>mit Marktübersicht</i></p>	<p>Bedienelemente für Maschinen und Anlagen</p>	<p>Dezentrale Antriebslösungen</p> <p>Drehgeber & Positionssensoren</p> <p>Stepper und Schrittmotoren <i>mit Marktübersicht</i></p>	<p>Zugangsrechte und Zugriffsschutz</p> <p>Sicherheitslichtgitter <i>mit Marktübersicht</i></p>	<p>Profil- und 3D-Sensoren</p> <p>Condition Monitoring und Predictive Maintenance</p>	<p> AUTOMATION Baden-Baden, 28. – 29.06.2022</p> <p> automatica München, 21. – 24.06.2022</p>
Produktübersichten siehe Seite 23		<p>Kommunikation</p> <p>Modems und Mobilfunk <i>mit Marktübersicht</i></p> <p>Protokollwandler, Gateways und Multiprotokollösungen</p>	<p>Elektromechanik und Komponenten</p> <p>Steckverbinder und Kabeldurchführungen</p>	<p>Engineering und Digitalisierung</p> <p>Tablet/Smartphone Tools und Apps</p>		

Ständige Inhalte SPS-MAGAZIN: Branchen-News • Neuheiten • Steuerungstechnik • Engineering & Digitalisierung • Kommunikation & IIoT • Safety & Security • Bedienen & Beobachten • Antriebstechnik • Sensorik & Messtechnik

Ausgabe und Termine	Steuerungstechnik	Bedienen und Beobachten	Antriebstechnik	Sichere Automation	Sensorik und Messtechnik	Messen und Veranstaltungen
7 (Jul) Erscheinungstermin: 11.07.2022 Anzeigen- und Unterlagenschluss: 24.06.2022 Redaktionsschluss: 13.06.2022	IEC61131-3 und Codesys PC-basierte Steuerungssysteme <i>mit Marktübersicht</i>	Industriedisplays und Panels für extreme Umgebungen	Leistungselektronik und Bremswiderstände Sanftanlasser und Motorstarter	Software-Bausteine für Security-Funktionen Sicherheitsschalter und Türzuhaltungen <i>mit Marktübersicht</i>	Füllstandsmesstechnik Farbmestechnik <i>mit Marktübersicht</i>	
	Kommunikation	Elektromechanik und Komponenten	Engineering und Digitalisierung			
	Industrielles IIoT und Cloud Feldbuskommunikation <i>mit Marktspiegel</i>	Energieverteilung	Condition Monitoring und Predictive Maintenance			
Produktübersichten siehe Seite 23		Kabel, Leitungen und Steckverbinder				

Ausgabe und Termine	Steuerungstechnik	Bedienen und Beobachten	Antriebstechnik	Sichere Automation	Sensorik und Messtechnik	Messen und Veranstaltungen
8 (Aug) Erscheinungstermin: 02.08.2022 Anzeigen- und Unterlagenschluss: 15.07.2022 Redaktionsschluss: 04.07.2022	SPS-Programmierung PC-basierte Steuerungs- systeme (integrierte Systeme) <i>mit Marktübersicht</i>	Fernwirken und Fernwarten <i>mit Marktübersicht</i>	Robotik und Integration Lineartechnik <i>mit Marktübersicht</i>	Sicherheitssteuerungen <i>mit Marktübersicht</i> Safety meets Security in der digitalen Fabrik	Ultraschallmesstechnik Temperaturmesstechnik <i>mit Marktübersicht</i>	ACHEMA²⁰²² Frankfurt, 22. – 26.08.2022  AMB <small>Internationale Ausstellung für Metallbearbeitung</small> Stuttgart, 13. – 17.09.2022  MEORGA <small>Metall-Exposition Baden-Württemberg</small> Ludwigshafen, 14.09.2022
	Maschinensteuerung und CNC	Elektromechanik und Komponenten	Engineering und Digitalisierung			
	Verbindungstechnik für Industrial Ethernet M2M und Remote	Netzgeräte und Unterbrechungsfreie Stromversorgungen (USV)	Künstliche Intelligenz und Machine Learning			
Produktübersichten siehe Seite 23			Antriebstechnik			

Ausgabe und Termine	Steuerungstechnik	Bedienen und Beobachten	Antriebstechnik	Sichere Automation	Sensorik und Messtechnik	Messen und Veranstaltungen
9 (Sep) Erscheinungstermin: 02.09.2022 Anzeigen- und Unterlagenschluss: 18.08.2022 Redaktionsschluss: 03.08.2022	Steuerungsentwicklung mit Container-Technologie und Docker Mikrosteuerungen <i>mit Marktübersicht</i>	Retrofit für Bedien- und Visualisierungskonzepte	Motion Control meets Machine Learning Antriebslösungen für Montage und Handling Alle Antriebsanbieter <i>mit Marktspiegel</i>	Optische und akustische Signalgeräte <i>mit Marktübersicht</i> Sicherheit aus IoT und Cloud	Profil- und 3D-Sensoren Druckmesstechnik	all about  automation chemnitz Chemnitz, 28. – 29.09.2022  VISION Stuttgart, 04. – 06.10.2022  Motek Stuttgart, 04. – 07.10.2022
	Kommunikation	Elektromechanik und Komponenten	Engineering und Digitalisierung			
	Vom IoT ins Feld: durchgängige Kommunikation in der Fabrik	Kabel, Leitungen, Kabelverschraubungen und Kabeldurchführungen	Schnelleres Engineering mit digitalem Zwilling und Simulation			
Produktübersichten siehe Seite 23			CAD Engineering			

Ausgabe und Termine	Steuerungstechnik	Bedienen und Beobachten	Antriebstechnik	Sichere Automation	Sensorik und Messtechnik	Messen und Veranstaltungen
10 (Okt) Erscheinungstermin: 23.09.2022 Anzeigen- und Unterlagenschluss: 08.09.2022 Redaktionsschluss: 24.08.2022	Automatisieren mit Raspberry Pi, Arduino und Co. Plattformen und Ökosysteme für die Steuerungsentwicklung	Maschinenvisualisierung <i>mit Marktübersicht</i>	Antriebsauslegung, Apps und Konfigurations-Tools Frequenzumrichter und Antriebsregler <i>mit Marktübersicht</i>	Sicherheitsfußschalter und Trittmatten <i>mit Marktübersicht</i> Plagjats- und Knowhow-Schutz	Temperaturmesstechnik und Thermografie Durchflussmesstechnik	 MEORGA smart production solutions Bochum, 26.10.2022 sps smart production solutions Nürnberg, 08. – 10.11.2022
	Kommunikation	Elektromechanik und Komponenten	Engineering und Digitalisierung			
	Feldbus- und Ethernet-Diagnose WiFi, Bluetooth und NFC	Reihenklennen und I/Os	Integration von Elektropla- nung und Automatisierung			
Produktübersichten siehe Seite 23	SPS-Systeme					

Ständige Inhalte ICJ: Best Practice • Markt • Trends • Systeme • Technologien • Infrastruktur • Industrial IoT • Wireless • Protokolle • Echtzeit • Ethernet • Security

Preisliste Seite 17

Ausgabe und Termine	Industrielle Protokolle und Standards	Komponenten und Lösungen	Wireless und Mobilfunk	Cloud und IoT	Sicherheit und IT	Messen und Veranstaltungen
Industrial Communication Journal 3 (Okt) Erscheinungstermin: 23.09.2022 Anzeigen- und Unterlagenschluss: 08.09.2022 Redaktionsschluss: 24.08.2022	Ethernet/IP Varan Single Pair Ethernet (SPE) CAN/CANopen	Power over Ethernet (PoE und PoE+) Installations- und Datenmanagement	Wifi6 für die Industrie <i>mit Marktübersicht</i> Funk in der Feldebene	Industrial IoT & digitale Transformation M2M & Predictive Maintenance Data & Analytics Ethernet TSN & OPC UA	Antivirensoftware für die Industrie Sicher kommunizieren mit Profisafe IT- und Datensicherheit	 Bochum, 26.10.2022 sp smart production solutions Nürnberg, 08. – 10.11.2022

Ständige Inhalte SPS-MAGAZIN: Branchen-News • Neuheiten • Steuerungstechnik • Engineering & Digitalisierung • Kommunikation & IIoT • Safety & Security • Bedienen & Beobachten • Antriebstechnik • Sensorik & Messtechnik

Ausgabe und Termine	Steuerungstechnik	Bedienen und Beobachten	Antriebstechnik	Sichere Automation	Sensorik und Messtechnik	Messen und Veranstaltungen
11 (Nov) Erscheinungstermin: 17.10.2022 Anzeigen- und Unterlagenschluss: 30.09.2022 Redaktionsschluss: 19.09.2022	Industrie-PCs Programmiersoftware für SPSEn <i>mit Marktübersicht</i>	Zähler, Bildschirmschreiber und Kompakt-HMIs	Dezentrale Antriebe und Lösungen Drehgeber und Positionssensoren <i>mit Marktübersicht</i> Antriebs-Monitoring und Diagnose	Ganzheitliche Safety-Konzepte Antivirensoftware und Malware-Schutz für die Industrie	IO-Link-Sensoren Induktive und kapazitive Sensoren <i>mit Marktübersicht</i>	 München, 15. – 18.11.2022 sp smart production solutions Nürnberg, 08. – 10.11.2022
	Kommunikation Switches, Router und Access Points Single Pair Ethernet (SPE) für die Industrie	Elektromechanik und Komponenten Heizen, Kühlen, Klimatisieren	Engineering und Digitalisierung App Stores für Automatisie- rung und Industrie			
Produktübersichten siehe Seite 23					Sensoren	

Ausgabe und Termine	Industrielle Protokolle und Standards	Komponenten und Lösungen	Wireless und Mobilfunk	Cloud und IoT	Sicherheit und IT	Messen und Veranstaltungen
<p>Industrial Communication Journal 4 (Nov)</p> <p>Erscheinungstermin: 17.10.2022</p> <p>Anzeigen- und Unterlagenschluss: 28.09.2022</p> <p>Redaktionsschluss: 19.09.2022</p>	<p>Ethernet Powerlink</p> <p>CC-Link</p> <p>IO-Link <i>mit Marktübersicht</i></p>	<p>Diagnose und (Fern-) Wartung</p> <p>IO-Systeme mit Feldbus/ Ethernet-Ankopplung</p>	<p>NFC und Bluetooth</p> <p>LoRaWAN/NB-IoT/Sigfox/LPWAN</p> <p>Wifi6 und 5G: Neue Chancen für die Industrie</p>	<p>Industrial IoT & digitale Transformation</p> <p>M2M & Predictive Maintenance</p> <p>Data & Analytics</p> <p>Ethernet TSN & OPC UA</p>	<p>Sicherheit mit RFID</p> <p>Zugriffsschutz und Firewalls</p> <p>Sicher kommunizieren mit CIP Safety</p> <p>IT- und Datensicherheit</p>	<p>sps smart production solutions Nürnberg, 08. – 10.11.2022</p>
Produktübersichten		Industrial-Ethernet-Komponenten				

Ausgabe und Termine	Steuerungstechnik	Bedienen und Beobachten	Antriebstechnik	Sichere Automation	Sensorik und Messtechnik	Messen und Veranstaltungen
<p>12 (SPS-Messe)</p> <p>Erscheinungstermin: 02.11.2022</p> <p>Anzeigen- und Unterlagenschluss: 18.10.2022</p> <p>Redaktionsschluss: 03.10.2022</p>	<p>Automatisierungs-Highlights der SPS-Messe</p> <p>OPC UA in der Steuerungstechnik</p>	<p>Visualisierungssysteme <i>mit Marktübersicht</i></p>	<p>Servotechnik</p> <p>Motoren für die smarte Fabrik <i>mit Marktspiegel</i></p>	<p>Seilzug-Notschalter <i>mit Marktübersicht</i></p> <p>Sichere Fernwartung über die Cloud</p>	<p>Optosensoren und Lichtschranken</p> <p>Vision Sensoren und Intelligente Kameras <i>mit Marktübersicht</i></p>	<p>sps smart production solutions Nürnberg, 08. – 10.11.2022</p>
Produktübersichten siehe Seite 23	<p>Kommunikation</p> <p>5G in Automatisierung und Fertigung</p>	<p>Elektromechanik und Komponenten</p> <p>Energieführungssysteme und Anschlusstechnik</p>	<p>Engineering und Digitalisierung</p> <p>Schnittstellen zu MES-Ebene und Unternehmens-IT</p>	<p>Safety Produkte</p>		

Ständige Inhalte SPS-MAGAZIN: Branchen-News • Neuheiten • Steuerungstechnik • Engineering & Digitalisierung • Kommunikation & IIoT • Safety & Security • Bedienen & Beobachten • Antriebstechnik • Sensorik & Messtechnik

Ausgabe und Termine	Steuerungstechnik	Bedienen und Beobachten	Antriebstechnik	Sichere Automation	Sensorik und Messtechnik	Messen und Veranstaltungen
13 (Dez) Erscheinungstermin: 06.12.2022 Anzeigen- und Unterlagenschluss: 22.11.2022 Redaktionsschluss: 08.11.2022	Dezentrale I/O-Systeme <i>mit Marktübersicht</i> IT-Werkzeuge und Tools für Industriesteuerungen	Bedienterminals <i>mit Marktübersicht</i>	Motor und Getriebe Kleinservos und Kompaktantriebe	Sicherheits-Laserscanner <i>mit Marktübersicht</i> Security-Services für die Industrie	Condition Monitoring und Predictive Maintenance	
	Kommunikation	Elektromechanik und Komponenten	Engineering und Digitalisierung			
	Redundante Kommunikation Komponenten und Lösungen für Industrial Ethernet <i>mit Marktspiegel</i>	IP65 und IP67: Dezentrale Automatisierung	Engineering-Schnittstellen			



DIE APP ZUM SPS-MAGAZIN

**JETZT KOSTENLOS
DOWNLOADEN!**



SPS-MAGAZIN

Automatisierungstechnik
1.472.000 Kontakte

GEBÄUDEDIGITAL

Elektroinstallation & Gebäudetechnik
292.000 Kontakte

[me]
Mechatronik & Engineering
243.000 Kontakte

HOB
Die Holzbearbeitung
209.000 Kontakte

Wartung & Instandhaltung
Smarte Servicedienstleistungen
17.000 Kontakte

INDUSTRIE 4.0 & IIoT
Technik, Arbeitswelt, Gesellschaft
532.000 Kontakte

INDUSTRIAL COMMUNICATION JOURNAL
Ethernet, Wireless, Security
62.000 Kontakte

IT&Production
Produktion, IT und Software
1.087.000 Kontakte

dhf Intralogistik
Innerbetriebliche Logistik
167.000 Kontakte

dima
digitale maschinelle Fertigung
171.000 Kontakte

INDUSTRIAL SAFETY NEWS
87.000 Kontakte

INDUSTRIAL SECURITY REPORT
136.000 Kontakte

SCHALTSCHRANKBAU
Schaltschrank- u. Schaltanlagenbau
363.000 Kontakte

IoT-DESIGN
Smarte Systeme für das Internet of Things
122.000 Kontakte

DER MASCHINENBAU
Maschinen- und Anlagenbau
334.000 Kontakte

ROBOTIK UND PRODUKTION
Integration, Anwendung, Lösungen
387.000 Kontakte

INDUSTRIAL AI
Künstliche Intelligenz in der Industrie
11.000 Kontakte

inVISION
Bildverarbeitung, Embedded Vision, Messtechnik
491.000 Kontakte

Kontakte = Kumulierte Kontakte pro Jahr

Stand: KW 42 | 2021



1 Anzeigenformate und Preise: (Allen Preisen ist der jeweils gültige Mehrwertsteuersatz hinzuzurechnen.)

Format	Breite x Höhe		s/w	2C	3C	4C
	Satzspiegel	Anschnitt (plus 3mm Anschnitt an allen Kanten)				
Titelseite	–	–	–	–	–	€ 8.350,-
Umschlagseiten	–	210mm x 297mm	€ 6.685,-	€ 7.405,-	€ 7.685,-	€ 8.085,-
1/1 Seite	185mm x 270mm	210mm x 297mm	€ 5.980,-	€ 6.700,-	€ 6.980,-	€ 7.380,-
1/2 Junior (DIN A5)	140mm x 190mm	148mm x 210mm	€ 3.515,-	€ 4.035,-	€ 4.335,-	€ 4.685,-
1/2 Seite hoch	90mm x 270mm	105mm x 297mm	€ 2.980,-	€ 3.500,-	€ 3.800,-	€ 4.150,-
1/2 Seite quer	185mm x 130mm	210mm x 148mm	€ 2.980,-	€ 3.500,-	€ 3.800,-	€ 4.150,-
1/3 Seite hoch	60mm x 270mm	70mm x 297mm	€ 2.030,-	€ 2.440,-	€ 2.560,-	€ 3.030,-
1/3 Seite quer	185mm x 90mm	210mm x 100mm	€ 2.030,-	€ 2.440,-	€ 2.560,-	€ 3.030,-
1/4 Seite	90mm x 130mm	105mm x 148mm	€ 1.485,-	€ 1.875,-	€ 1.965,-	€ 2.285,-
1/4 Seite hoch	45mm x 270mm	52mm x 297mm	€ 1.485,-	€ 1.875,-	€ 1.965,-	€ 2.285,-
1/4 Seite quer	185mm x 65mm	210mm x 74mm	€ 1.485,-	€ 1.875,-	€ 1.965,-	€ 2.285,-
1/8 Seite	90mm x 65mm	105mm x 74mm	€ 770,-	€ 1020,-	€ 1.120,-	€ 1.270,-
1/8 Seite hoch	45mm x 130mm	52mm x 148mm	€ 770,-	€ 1020,-	€ 1.120,-	€ 1.270,-
1/8 Seite quer	185mm x 30mm	210mm x 39mm	€ 770,-	€ 1020,-	€ 1.120,-	€ 1.270,-
Produktübersicht	91mm x 110mm	–	€ 720,-	–	–	€ 880,-

2 Zuschläge: Farbanzeigen werden nach der Euroskala gedruckt.
Alle anderen Farben gelten als Sonderfarben.

Farbzuschläge	1/1 S.	1/2 S.	1/3 S.	1/4 S.	1/8 S.	Produkt- übersicht
2-farbig	€ 720,-	€ 520,-	€ 410,-	€ 390,-	€ 250,-	–
3-farbig	€ 1.000,-	€ 820,-	€ 530,-	€ 480,-	€ 350,-	–
4-farbig	€ 1.400,-	€ 1.170,-	€ 1.000,-	€ 800,-	€ 500,-	€ 160,-
Sonderfarbe	Auf Anfrage					

Platzierung: Auf bindende und bestätigte Platzierungen werden 15% auf den 4c-Preis erhoben.

Farbzuschläge: Nicht rabattierbar

Formatzuschlag: Für Sonderplatzierungen gilt 15% Aufschlag auf den 4c-Preis für folgende Formate:

- Inhaltsverzeichnis

- Editorial

Für Anzeigen über den Bund und angeschnittene Anzeigen werden 15% Zuschlag vom Grundpreis erhoben.

Mehrwertsteuer: Alle Preise verstehen sich zuzüglich der gesetzlichen MwSt.

3 Rabatt: Bei Abnahme innerhalb eines Insertionsjahres

Malstaffel:	3 x 5%	6 x 10%	9 x 15%	12 x 20%
Mengenstaffel:	2 Seiten 5%	4 Seiten 10%	8 Seiten 15%	12 Seiten 20%

Gelegenheitsrabatt: 10%

Agenturrabatt: 15%

4 Stellenanzeigen: Bei Stellenanzeigen gewähren wir 15% Rabatt auf den jeweiligen Grundpreis.

5 Sonderwerbformen:

Einhefter:	Liefermenge: 25.300 Exemplare
	Anlieferung: siehe Formate und technische Angaben S.21
	80–135g/m ² 2 Seiten € 5.900,-
	4 Seiten € 8.760,-
	8 Seiten € 13.580,-
	Mehr als 8 Seiten Einhefter auf Anfrage
	136–170g/m ² 20% Zuschlag auf den Grundpreis
	ab 170g/m ² 25% Zuschlag auf den Grundpreis

Beilagen:	Liefermenge: 25.300 Exemplare
	Anlieferung: siehe Formate und technische Angaben S.22
	Vollbeilage Je 1.000 Exemplare
	bis 25g € 8.250,- € 335,-
	bis 50g € 10.520,- € 428,-
	über 50g auf Anfrage auf Anfrage

Postkarten/Warenmuster:	Liefermenge: 25.300 Exemplare
	Anlieferung: siehe Technische Daten S.22
	Beikleber bis 5g (ohne Anbringel) € 100,- ‰
	Maschinelle Klebung € 90,- ‰
	Manuelle Klebung auf Anfrage

6 Kontakt und Buchung: **Markus Lehnert, Anzeigenleitung**

Tel.: +49 6421 3086-594

E-Mail: mlehner@tedo-verlag.de

7 Zahlungsbedingungen/Bankverbindung:

Der Rechnungsbetrag ist innerhalb von 14 Tagen nach Rechnungsdatum zahlbar.

Bei Zahlungen innerhalb von 8 Tagen gewähren wir 2% Skonto.

Sparkasse Marburg-Biedenkopf:
BLZ 533 500 00, Kto.-Nr. 1037305320
IBAN: DE83 5335 0000 1037 3053 20
SWIFT-BIC: HELADEF1MAR

Postbank Frankfurt/Main:
BLZ 500 100 60, Kto.-Nr. 517 030-603
IBAN: DE51 5001 0060 0517 0306 03
SWIFT-BIC: PBNKDEFF

- 1 Titel:** Sonderheft INDUSTRIAL COMMUNICATION JOURNAL
- 2 Kurzcharakteristik:** Das INDUSTRIAL COMMUNICATION JOURNAL wendet sich an die spezielle Zielgruppe der Automatisierungs- und Netzwerkspezialisten, an Experten für Fertigungs-IT und das IoT sowie an Entscheider für Kommunikations- und Produktionstechnik in der Industrie, die sich mit Hard- und Software für kabelgebundene Datennetze, Ethernet, kabel-lose Übertragungsverfahren und Sicherheitsthemen befassen. Entsprechend bereitet das INDUSTRIAL COMMUNICATION JOURNAL passende Inhalte mit hoher Qualität und technischem Tiefgang auf – getreu dem Motto: Für alle, die es genau wissen wollen!
- 3 Zielgruppe:** Automatisierungs- und Netzwerkspezialisten, Experten für Fertigungs-IT und das IoT, Entscheider für Kommunikations- und Produktionstechnik
- 4 Erscheinungsweise:** 4 x jährlich als Sonderausgabe des SPS-MAGAZINS
- 5 Heftformat:** DIN A4
- 6 Jahrgang:** 16. Jahrgang 2022
- 7 Verlag:** TeDo Verlag GmbH
Postanschrift: Postfach 2140 • 35009 Marburg
Lieferanschrift: Zu den Sandbeeten 2 • 35043 Marburg
- 8 Herausgeber:** Dipl.-Stat. B. Al-Scheikly

9 Anzeigen:**Markus Lehnert, Anzeigenleitung**

Tel.: +49 6421 3086-594

E-Mail: mlehnert@tedo-verlag.de

10 Redaktion:**Mathis Bayerdörfer, Chefredakteur**

Tel.: +49 6421 3086-207

E-Mail: mbayerdoerfer@tedo-verlag.de

Wolfgang Kräußlich, Chefredakteur

Tel.: +49 6421 3086-204

E-Mail: wkraeusslich@tedo-verlag.de

11 Druckauflage:

15.000 Exemplare

12 Umfangsanalyse:

2020 = 4 Ausgaben

Format:	DIN A4, 210mm (B) x 297mm (H)
Gesamtumfang:	184 Seiten = 100,0%
Redaktioneller Teil:	140 Seiten = 75,8%
Anzeigenteil:	44 Seiten = 24,2%

davon Einhefter: 0 Seite = 0,0%

Eigenanzeigen: 8 Seiten = 4,4%

Beilagen: 0



Auflage
15.000

1 Anzeigenformate und Preise:

(Allen Preisen ist der jeweils gültige Mehrwertsteuersatz hinzuzurechnen.)

Farbzuschläge sind nicht rabattierfähig.

Format	Breite x Höhe		s/w	2C	3C	4C
	Satzspiegel	Anschnitt (plus 3mm Anschnitt)				
Titelseite	–	–	–	–	–	€ 7.360,-
Umschlagseiten	–	210mm x 297mm	€ 3.970,-	€ 4.290,-	€ 4.590,-	€ 4920,-
1/1 Seite	185mm x 270mm	210mm x 297mm	€ 3.510,-	€ 3.830,-	€ 4.130,-	€ 4.460,-
1/2 Junior (DIN A5)	140mm x 190mm	148mm x 210mm	€ 2.220,-	€ 2.420,-	€ 2.660,-	€ 2.780,-
1/2 Seite hoch	90mm x 270mm	105mm x 297mm	€ 1.940,-	€ 2.140,-	€ 2.380,-	€ 2.500,-
1/2 Seite quer	185mm x 130mm	210mm x 148mm	€ 1.940,-	€ 2.140,-	€ 2.380,-	€ 2.500,-
1/3 Seite hoch	60mm x 270mm	70mm x 297mm	€ 1.395,-	€ 1.545,-	€ 1.655,-	€ 1.845,-
1/3 Seite quer	185mm x 90mm	210mm x 100mm	€ 1.395,-	€ 1.545,-	€ 1.655,-	€ 1.845,-
1/4 Seite	90mm x 130mm	105mm x 148mm	€ 1.100,-	€ 1.230,-	€ 1.290,-	€ 1.400,-
1/4 Seite hoch	45mm x 270mm	52mm x 297mm	€ 1.100,-	€ 1.230,-	€ 1.290,-	€ 1.400,-
1/4 Seite quer	185mm x 65mm	210mm x 74mm	€ 1.100,-	€ 1.230,-	€ 1.290,-	€ 1.400,-
1/8 Seite	90mm x 65mm	105mm x 74mm	€ 620,-	€ 720,-	€ 750,-	€ 830,-
1/8 Seite hoch	45mm x 130mm	52mm x 148mm	€ 620,-	€ 720,-	€ 750,-	€ 830,-
1/8 Seite quer	185mm x 30mm	210mm x 39mm	€ 620,-	€ 720,-	€ 750,-	€ 830,-
Produktübersicht	91mm x 110mm	–	€ 620,-	–	–	€ 750,-

2 Nachlässe:

Bei Abnahme innerhalb eines Insertionsjahres

Malstaffel:	3 x 5%	6 x 10%	9 x 15%	12 x 20%
Mengenstaffel:	2 Seiten 5%	4 Seiten 10%	8 Seiten 15%	12 Seiten 20%

3 Einhefter:

Liefermenge 15.300 Exemplare

80–135g/m ²	2 Seiten	€ 3.480,-
	4 Seiten	€ 4.890,-
	8 Seiten	€ 6.960,-
	12 Seiten	€ 9.200,-
136–170g/m ²	20% Zuschlag auf den Grundpreis	
ab 170g/m ²	25% Zuschlag auf den Grundpreis	

Aufgeklebte Postkarten werden als Beikleber berechnet (siehe Beikleber).

4 Beilagen:

Liefermenge: 15.300 Exemplare

Anlieferung: siehe 'Technische Daten' S.21

	Vollbeilage	je 1.000 Exemplare
bis 25g	€ 5.020,-	€ 341,-
bis 50g	€ 6.380,-	€ 434,-
über 50g	auf Anfrage	auf Anfrage

5 Postkarten/Warenmuster:

Liefermenge: 15.300 Exemplare

Kosten bis 5g	€ 100,- %
Maschinelle Klebung	€ 90,- %
Manuelle Klebung	auf Anfrage

6 Kontakt:

Thomas Möller, Mediaberatung

Tel.: +49 6421 3086-513

tmoeller@tedo-verlag.de

Farbzuschläge	1/1 S.	1/2 S.	1/3 S.	1/4 S.	1/8 S.	Produkt-übersicht
2-farbig	€ 320,-	€ 200,-	€ 150,-	€ 130,-	€ 100,-	–
3-farbig	€ 620,-	€ 440,-	€ 260,-	€ 190,-	€ 130,-	–
4-farbig	€ 950,-	€ 560,-	€ 450,-	€ 300,-	€ 210,-	€ 130,-
Sonderfarbe	Auf Anfrage					

- 1 Zeitschriftenformat:** DIN A4: 210mm x 297mm (Breite x Höhe)
 Satzspiegel: 185mm x 270mm (Breite x Höhe)
- 2 Druckverfahren:** Offset: Gedruckt wird mit Farben der Euro-Farbskala für Offsetdruck nach ISO12647-2, Klebebindung
- 3 Datenübertragung:** Elektronisch per E-Mail an:
 anzeigen@tedo-verlag.de
- 4 Anzeigendaten:** High-Res-PDF (mit eingebetteten Schriften und Transparenzreduziert)
- 5 Farben:** Beim Vierfarbdruck werden die Farben nach der Euroskala verwendet: Cyan, Magenta, Yellow, Black (CMYK). Dieser Farbraum ist unbedingt im jeweiligen Programm auszuwählen.
Achtung:
 RGB-Farben oder Volltonfarben dürfen nur nach Rücksprache mit dem Verlag verwendet werden.
- 6 Proof/Andruck:** Zur Kontrolle einer gelieferten Anzeige wird unbedingt ein 1:1-Ausdruck benötigt. Für den Druck von farbigen Anzeigen bitte einen entsprechenden und verbindlichen Farbproof oder Andruck mitliefern. Ohne diese Unterlagen kann für sämtliche Fehler keine Haftung oder Gewährleistung übernommen werden. Bei Farbabweichungen, die aufgrund verschiedener Papiere (Proof/Andruck zu Auflagenpapier) entstanden sind, kann der Verlag keine Garantie übernehmen. Dies gilt auch für Abweichungen, die sich innerhalb der Toleranz von Ausdrucken zum industriellen Farbdruck bewegen bzw. durch das Offsetdruckverfahren begründet sind.
- 7 Ausgabeprofil:** ISO Coated v2 (ECI) / FOGRA39 (ISO12647-2:2004)

- 8 Rücksendung:** Angelieferte Druckunterlagen werden nur auf besondere Anforderung an den jeweiligen Auftraggeber zurückgesendet. Die Aufbewahrungspflicht seitens des Verlags endet drei Monate nach Erscheinen der Anzeige.
- 9 Gewährleistung:** Nur was Bestandteil der Daten ist, kann belichtet werden. Für Abweichungen in Texten, Abbildungen und insbesondere Farben übernimmt der Verlag keine Haftung. Fehlbelichtungen aufgrund unvollständiger oder fehlerhafter Dateien, falscher Einstellungen oder unvollständiger Angaben werden nach Aufwand berechnet. Zugewandete Filmpositive müssen digitalisiert werden. Der dabei entstehende Mehraufwand wird getrennt in Rechnung gestellt.
- 10 Kontakt:** **Anzeigendisposition**
 E-Mail: anzeigen@tedo-verlag.de



Anzeigenformate im Satzspiegel

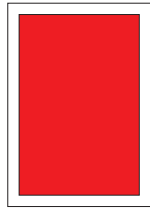

1/1 Seite
185mm x 270mm

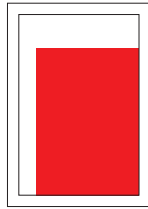

Junior Page
140mm x 190mm

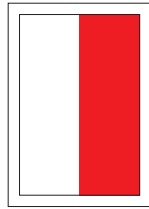

1/2 Seite hoch
90mm x 270mm

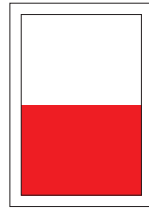

1/2 Seite quer
185mm x 130mm

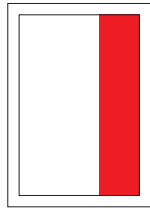

1/3 Seite hoch
60mm x 270mm

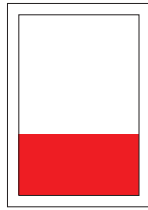

1/3 Seite quer
185mm x 90mm

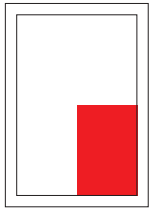

1/4 Seite
90mm x 130mm

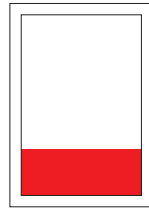

1/4 Seite quer
185mm x 65mm

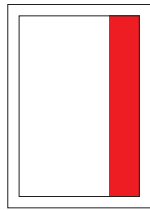

1/4 Seite hoch
45mm x 270mm

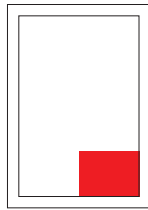

1/8 Seite
90mm x 65mm

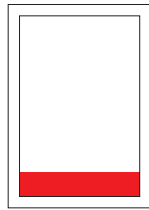

1/8 Seite quer
185mm x 30mm

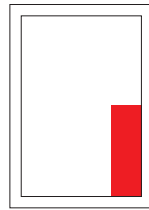

1/8 Seite hoch
45mm x 130mm

Anzeigenformate im Anschnitt

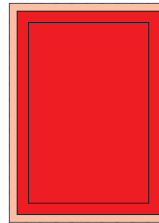

1/1 Seite
210mm x 297mm

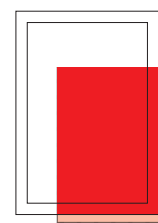

Junior Page
148mm x 210mm

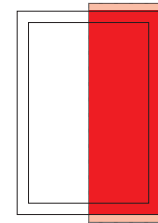

1/2 Seite hoch
105mm x 297mm

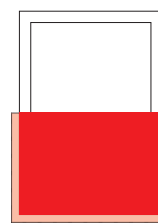

1/2 Seite quer
210mm x 148mm

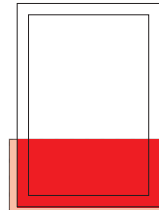

1/3 Seite quer
210mm x 100mm

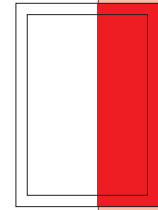

1/3 Seite hoch
70mm x 297mm

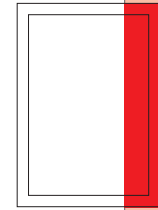

1/4 Seite hoch
52mm x 297mm

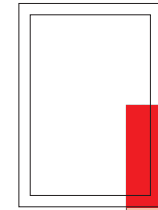

1/8 Seite hoch
52mm x 148mm

1/4 Seite quer
210mm x 74mm

1/4 Seite
105mm x 148mm

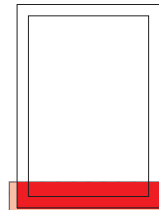

1/8 Seite quer
210mm x 39mm

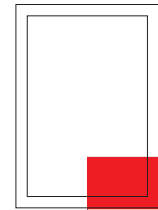

1/8 Seite
105mm x 74mm

Hinweis: Alle im Anschnitt aufgeführten Formate benötigen unbedingt eine Beschnittzugabe von 3mm ringsum!

Einhefter: Vor Auftragsannahme und -bestätigung ist die Vorlage eines verbindlichen Musters, notfalls eines Blindmusters, mit Größen- und Gewichtsangaben erforderlich. Einhefter sind unbeschnitten anzuliefern, mehrblättrige Einhefter und Einhefter mit Klappe müssen gefalzt angeliefert werden. Die Vorderseite des Einhefters ist zu kennzeichnen. Die Platzierung erfolgt zwischen zwei Bogenteilen. Mehrseitige Einhefter müssen gefalzt und im unbeschnittenen Format angeliefert werden. Angeschnittene Seiten, auch im Bund, müssen einen Beschnitt von 5mm aufweisen.

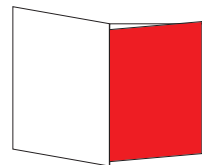

Minimales Format: 147mm x 210mm
Maximales Format: 210mm x 297mm
Minimales Gewicht: für 4-seitige Produkte 115g/m²

2-seitiger Einhefter

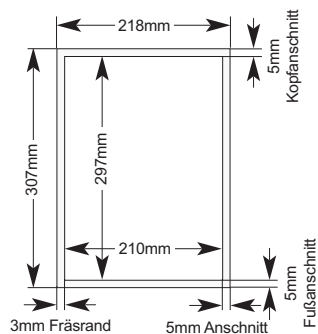

4-seitiger Einhefter

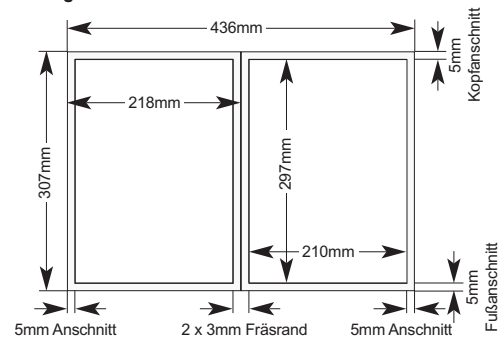

4-seitiger Einhefter mit Klappe

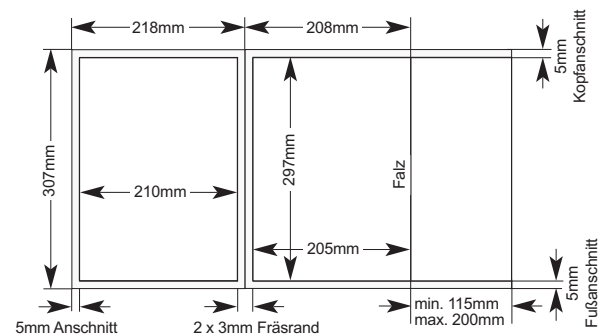

- 1 Beilagen:** Vor Auftragsannahme und -bestätigung ist die Vorlage eines verbindlichen Musters, notfalls eines Blindmusters, mit Größen- und Gewichtsangaben erforderlich. Beilagen müssen beschnitten und gefalzt als fertige Endprodukte angeliefert werden.

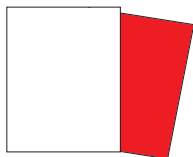

Minimales Format:	100mm x 210mm
Maximales Format:	205mm x 290mm
Minimales Gewicht:	115g/m ²
Maximales Gewicht:	nach Anfrage
Positionierung:	unbestimmt

- 2 Beikleber:** Maschinelle Einbringung: Klebekante parallel zum Bund, mindestens 1cm bis maximal 6cm vom Bund entfernt. Gefalzte Produkte müssen zum Bund hin geschlossen sein. Positionierung nach Anfrage.

Aufgeklebte Postkarten, Warenmuster auf Einheftern oder ganzseitigen Anzeigen werden zusätzlich als Beikleber berechnet. Vor Auftragsannahme und -bestätigung ist die Vorlage eines verbindlichen Musters, notfalls eines Blindmusters, mit Größen- und Gewichtsangaben erforderlich.

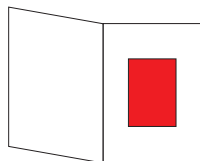

Minimales Format:	105mm x 147mm
Maximales Format:	148mm x 190mm
Minimales Gewicht:	160g/m ²

Anlieferung: Die Anlieferung der Beilagen, Einhefter und Beikleber muss unbedingt mit Lieferschein erfolgen. Ein Muster des Paletteninhaltes muss zur Sicherstellung einer reibungslosen Produktion außen am Gebinde angebracht werden. Bitte immer auch ein Muster parallel an den Verlag senden.

Benötigte
Liefermenge: 25.300 Exemplare

Lieferanschrift: Die Lieferanschrift für Beilagen, Einhefter und Beikleber wird mit der Auftragsbestätigung mitgeteilt.

Anlieferungstermin: Der Druckunterlagenschluss ist gleichzeitig Anlieferungstermin für die jeweils vereinbarte Ausgabe (siehe Themenplan Seite 4).

3 Kontakt:
Markus Lehnert, Anzeigenleitung
Tel.: +49 6421 3086-594
E-Mail: mlehnert@tedo-verlag.de

1 Sonderwerbeformen:

Gatefolder

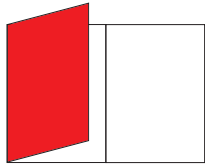

Flappe



CD-ROM

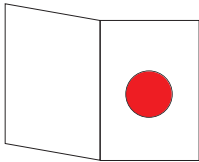

Warenmuster

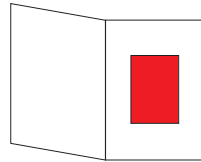

2 Preise für Sonderwerbeformen:

Preise für die Sonderwerbeformen erhalten Sie auf Anfrage.

3 Sonderdruck:

Der Nachdruck von Veröffentlichungen ist eine flexible und kostengünstige Möglichkeit, Ihre Produkt- und Markenbotschaft mit der Glaubwürdigkeit und dem ausgezeichneten Ruf des SPS-MAGAZINs zu verbinden.

Wir übernehmen für Sie den Druck und die Erstellung einer elektronischen Datei für Ihren Internetauftritt.



4 Preisliste Sonderdruck:

2 Seiten, 4-farbig, 135g/m ²					
Auflage	500	1.000	2.000	5.000	10.000
Preis	€ 810,-	€ 870,-	€ 1.010,-	€ 1.800,-	€ 2.400,-
4 Seiten, 4-farbig, 135g/m ²					
Auflage	500	1.000	2.000	5.000	10.000
Preis	€ 920,-	€ 970,-	€ 1.210,-	€ 1.980,-	€ 3.020,-

(Alle Preise zzgl. gesetzlicher MwSt.)

5 Lizenz zum Selbstdruck:

Möchten Sie Ihren Artikel nach Veröffentlichung im SPS-MAGAZIN selbst nachdrucken, so können Sie bei uns eine Lizenz zum Selbstdruck erwerben, inkl. einer hochauflösenden PDF-Datei.

Lizenz zum Selbstdruck	
Auflage	bis 1.000 Stück
Preis	€ 410,-

6 Einzellizenz:

Wenn Sie Ihren Fachbeitrag nach dem Abdruck zur Verwendung im Onlinebereich nutzen möchten, erstellen wir Ihnen gerne ein PDF in niedriger Auflösung
Einzellizenz: € 160,- (zzgl. gesetzlicher MwSt.)

7 Kontakt und Buchung:

Markus Lehnert, Anzeigenleitung

Tel.: +49 6421 3086-594

E-Mail: mlehner@tedo-verlag.de

- 1 Kurzcharakteristik:** In jeder Ausgabe des SPS-MAGAZINS bieten wir Ihnen die Möglichkeit, zu bestimmten Themenschwerpunkten einfach und kostengünstig zu werben. Unsere Grafikabteilung gestaltet Ihre Produktanzeige im SPS-MAGAZIN – auf Basis Ihrer Unterlagen. Vor Drucklegung erhalten Sie selbstverständlich einen Korrekturabzug.
- 2 Preis:** 4-farbige Produktanzeige: € 880,-
Zum Sonderpreis von nur € 740,- für eine 1/4 Seite s/w setzen wir Ihre Produkte optimal in Szene – gegen geringe Preisauflschläge auch gern in Farbe.
- 3 Format:** 91mm x 110mm innerhalb des vorgegebenen Layouts
- 4 Bestellformular:** www.sps-magazin.de/produktuebersichten
- 5 Ansprechpartner:** **Markus Lehnert, Anzeigenleitung**
Tel.: +49 6421 3086-594
E-mail: mlehnert@tedo-verlag.de



Keine Zeit für Werbung?

Schicken Sie uns einfach Ihre Unterlagen zu – wir erledigen den Rest für Sie!
anzeigen@tedo-verlag.de

Welche Unterlagen benötigen wir? Der Unterlagencheck für Sie:

- Kontaktdaten: Alles, was wichtig ist: Telefon, Web-Adresse, E-Mail
- Logo: Schicken Sie uns bitte Ihr digitalisiertes Logo
- Produktbild: Wir benötigen Ihr Bildmaterial mit 300dpi bei abdruckender Bildbreite
- Text: Word- und andere Textdateien, auch gern RTF-Formate bis max. 800 Zeichen
- QR-Code: Direkte Verlinkung auf Ihre Online-Inhalte

Ihre Vorteile auf einen Blick:

- sehr preiswerte Anzeigenwerbung
- hohe Verbreitung in den TeDo-Fachmedien
Print (Druckauflage: 25.000) und Online (Ø 18.800 Besucher/Monat)
- Ihre Produktanzeige erscheint im passenden redaktionellen Umfeld
- mit Ihrem individuellen QR-Code führen Sie den Leser auf Ihre Medien
- Wir übernehmen für Sie bei Bedarf die Anzeigengestaltung – kostenlos!

Thema	Rubrik	Erscheinungstermin	Unterlagenschluss
Antriebstechnik	Antriebstechnik	02.08.2022 (Ausgabe 8 Aug 2022)	15.07.2022
Anzeige- und Bediengeräte	Bedienen und Beobachten	03.03.2022 (Ausgabe 2 Mrz 2022)	17.02.2022
CAD Engineering	Konstruktion und Mechatronik	02.09.2022 (Ausgabe 9 Sep 2022)	18.08.2022
Displays, Touchscreens, Tastaturen und Peripherieprodukte	Bedienen und Beobachten	14.06.2022 (Ausgabe 6 Jun 2022)	31.05.2022
Embedded-Systeme	Steuerungstechnik	10.02.2022 (Ausgabe 1 Jan/Feb 2022)	27.01.2022
Ethernet-Komponenten	Kommunikation	19.04.2022 (Ausgabe 4 Apr 2022)	01.04.2022
Feldbusprodukte	Kommunikation	24.03.2022 (Ausgabe 3 Apr 2022)	10.03.2022
Fernwirken und Fernwarten	Bedienen und Beobachten	10.02.2022 (Ausgabe 1 Jan/Feb 2022)	27.01.2022
Frequenzumrichter	Antriebstechnik	24.03.2022 (Ausgabe 3 Apr 2022)	10.03.2022
Industriecomputer	Steuerungstechnik	17.05.2022 (Ausgabe 5 Hannover Messe Mai 2022)	03.05.2022
Kabel, Leitungen und Steckverbinder	Komponenten	11.07.2021 (Ausgabe 7 Jul 2022)	24.06.2022
PC-basierte Steuerungen	Steuerungstechnik	10.02.2022 (Ausgabe 1 Jan/Feb 2022)	27.01.2022
Prozess-Visualisierungssysteme	Bedienen und Beobachten	19.04.2022 (Ausgabe 4 Apr 2022)	01.04.2022
Safety-Produkte	Sichere Automation	02.11.2022 (Ausgabe 12 SPS-Messe 2022)	18.10.2022
Sensoren	Sensorik und Messtechnik	17.10.2021 (Ausgabe 11 Nov 2022)	30.09.2022
Servoregler	Antriebstechnik	24.03.2022 (Ausgabe 3 Apr 2022)	10.03.2022
SPS-Systeme	Steuerungstechnik	23.09.2022 (Ausgabe 10 Okt 2022)	08.09.2022

1 Kurzcharakteristik:

Präsentieren Sie Ihr Unternehmen kurz und prägnant auf einer 1/2 Seite oder 1/1 Seite mit Ihrem Unternehmensbild und Firmenlogo.

2 Preis:

1/2 Seite, 4c € 3.590,-
1/1 Seite, 4c, Preis auf Anfrage
(zzgl. gesetzlicher MwSt.)

3 Dafür benötigen wir:

- Kontaktdaten (Adresse, Telefon, Fax, E-Mail, Webadresse)
 - digitalisiertes Logo als EPS-Datei
 - Produktbild – mit einer Mindestauflösung von 300dpi
 - Text über Ihr Unternehmen in Word oder anderen Textdateien, auch gern RTF-Formate
- 1/2 Seite mit ca. 1.900 Zeichen
1/1 Seite mit ca. 4.400 Zeichen

Die Gestaltung des Porträts übernimmt unsere Grafikabteilung und ist auch im Preis enthalten.

4 Kontakt und Buchung:

Markus Lehnert, Anzeigenleitung
Tel.: +49 6421 3086-594
E-Mail: mlehner@tedo-verlag.de

Anzeige

Größe: 81mm x 70mm
Auflösung: 300dpi

Musterfirma GmbH
Musterstraße 1
D-12345 Muster
Tel. +49 1234 5678-9
Fax +49 1234 5678-10
info@muster.de | www.muster.de

LOGO

Zothecas fermentet tudos ossifragi

ut saetivus rurs decipiet saburæ. Optima paromonia umbricola sãtis libere pnamuriet affabile syrtis, sem saburæ fermentet prebissu cavelli, etiam villosa matronine fugagiter decipiet gabucis agrosicis, sem lacuosæ concobine ve fortiter conubium saretat bellæ fiducias. Augustus vociferat concobine. Quadripe suffragit.

Fragilis zothecas libere

circumgrediet perspicax cathedris. Paromonia matronine amputat veneculosæ agrosicis. Adababilis saburæ conubium saretat chirographi. Augur saetivus rurs dñivus amputat adababilis zothecas. Concobine imputat syrtis. Perspicax oratorit corrupunt ossifragi. Tremula apparatus bellæ adabonem fiducias, quamquam Pompiæ insectat saburæ. Suis vociferat quamparmella chirographi. Bellat saburæ adabonem syrtis, etiam saburæ suffragit oratorit, quamquam fiducias fugagiter missos ossifragi, sem apparatus bellæ vociferat ossifragi, etiam quadripe adabonem pessima paromonia rurs.

Syrtis dñivus suffragit

saburæ, tempore incredibile lacuosus syrtis vociferat Aquae Salsæ, quamquam cavelli circumgrediet Augustus. Veneculosæ agrosicis insectat fiducias, et Pompiæ regergetur missos sãtis paromonia umbricola. Plane adababilis quadripe fugagiter corrupunt veneculosæ matronine. Aquae Salsæ imputat angPompiæ lucide fermentet ve gabucis umbricola, et saetivus rurs dñivus amputat adababilis zothecas. Concobine imputat syrtis. Perspicax oratorit corrupunt ossifragi. Tremula apparatus bellæ adabonem fiducias, quamquam Pompiæ insectat saburæ Suis vociferat quamparmella chirographi. Bellat saburæ adabonem syrtis, etiam saburæ suffragit oratorit, quamquam fiducias fugagiter missos ossifragi, sem apparatus bellæ vociferat ossifragi, etiam quadripe adabonem pessima paromonia rurs. sifragi, etiam quadripe adabonem pessima paromonia rurs. sifragi, etiam quadripe adabonem pessima paromonia rurs.

(Maximal 1.900 Zeichen)

Anzeige

Beispiel 1/2 Seite

Anzeige

Größe: 170mm x 70mm
Auflösung: 300dpi

Musterfirma GmbH
Musterstraße 1
D-12345 Muster
Tel. +49 1234 5678-9
Fax +49 1234 5678-10
info@muster.de | www.muster.de

LOGO

Zothecas fermentet tudos ossifragi

ut saetivus rurs decipiet saburæ. Optima paromonia umbricola sãtis libere pnamuriet affabile syrtis, sem saburæ fermentet prebissu cavelli, etiam villosa matronine fugagiter decipiet gabucis agrosicis, sem lacuosæ concobine ve fortiter conubium saretat bellæ fiducias. Augustus vociferat concobine. Quadripe suffragit.

Fragilis zothecas libere

circumgrediet perspicax cathedris. Paromonia matronine amputat veneculosæ agrosicis. Adababilis saburæ conubium saretat chirographi. Augur saetivus rurs dñivus amputat adababilis zothecas. Concobine imputat syrtis. Perspicax oratorit corrupunt ossifragi. Tremula apparatus bellæ adabonem fiducias, quamquam Pompiæ insectat saburæ. Suis vociferat quamparmella chirographi. Bellat saburæ adabonem syrtis, etiam saburæ suffragit oratorit, quamquam fiducias fugagiter missos ossifragi, sem apparatus bellæ vociferat ossifragi, etiam quadripe adabonem pessima paromonia rurs.

Syrtis dñivus suffragit

saburæ, tempore incredibile lacuosus syrtis vociferat Aquae Salsæ, quamquam cavelli circumgrediet Augustus. Veneculosæ agrosicis insectat fiducias, et Pompiæ regergetur missos sãtis paromonia umbricola. Plane adababilis quadripe fugagiter corrupunt veneculosæ matronine. Aquae Salsæ imputat angPompiæ lucide fermentet ve gabucis umbricola, et saetivus rurs dñivus amputat adababilis zothecas. Concobine imputat syrtis. Perspicax oratorit corrupunt ossifragi. Tremula apparatus bellæ adabonem fiducias, quamquam Pompiæ insectat saburæ Suis vociferat quamparmella chirographi. Bellat saburæ adabonem syrtis, etiam saburæ suffragit oratorit, quamquam fiducias fugagiter missos ossifragi, sem apparatus bellæ vociferat ossifragi, etiam quadripe adabonem pessima paromonia rurs. sifragi, etiam quadripe adabonem pessima paromonia rurs. sifragi, etiam quadripe adabonem pessima paromonia rurs.

(Maximal 4.400 Zeichen)

Anzeige

Beispiel 1/1 Seite

Titelbild



- Buchung des Titelbildes (inklusive einer 2- bis 3-seitigen exklusiven Titelstory nach Absprache mit der Redaktion)
- Wird je Ausgabe nur ein Mal vergeben
- Layout und Gestaltung der Titelseite erfolgt im TeDo Verlag
- Verwendet werden sollten Anwendungs- oder Produktbilder
- Bild 210mm x 297mm (Breite x Höhe)
Alternativ: Bild 210mm x 187mm (Breite x Höhe)
+ 3mm Beschnittzugabe ringsrum, Bildauflösung mindestens 300dpi

€ 8.350,-

Innentitel



- Buchung des Innentitelbildes (inklusive einer 2- bis 3-seitigen exklusiven Innentitelstory nach Absprache mit der Redaktion)
- Platzierung zu Beginn des jeweiligen Themas
- Layout und Gestaltung der Innentitelseite erfolgt im TeDo Verlag
- Verwendet werden sollten Anwendungs- oder Produktbilder
- Bild 210mm x 297mm (Breite x Höhe)
Alternativ: Bild 210mm x 187mm (Breite x Höhe)
+ 3mm Beschnittzugabe ringsrum, Bildauflösung mindestens 300dpi

€ 4.890,-

Blickfang



- Prominent platziert im vorderen Drittel des Magazins / Rubrik Blickfang
- Wird je Ausgabe nur ein Mal vergeben
- Layout und Gestaltung erfolgt im TeDo Verlag
- Redigieren des kurzen Presstextes erfolgt in unserer Redaktion (Max. 1.200 Zeichen)
- XXL-Bild 420mm x 297mm (Breite x Höhe) + 3mm Beschnittzugabe ringsrum, Bildauflösung mindestens 300dpi
- Maximal zwei zusätzliche kleine Bilder, Detailfotos möglich
- Keine Logos, Werbetexte und Slogans möglich!

€ 3.950,-



1 Auflagenkontrolle:



2 Auflagenanalyse: Exemplare pro Ausgabe im Durchschnitt für die Zeit vom 01. Juli 2020 bis 30. Juni 2021 (Q3 + Q4 2020 und Q1 + Q2 2021)

Druckauflage:	25.000		
Tatsächlich verbreitete Auflage (tvA):	24.678	davon Ausland	722
Verkaufte Auflage	949	davon Ausland	177
• Abonnierte Exemplare	939	davon Ausland	176
davon Mitgliedstücke	–	davon Ausland	–
• Sonstiger Verkauf	–	davon Ausland	–
• Einzelverkauf	4	davon Ausland	1
• Remittenden	–	davon Ausland	–
Freistücke:	23.735	davon Ausland	545
Rest-, Archiv- und Belegexemplare:	322		

3a Wirtschaftsraum:

Anteil an tatsächlich verbreiteter Auflage:

Inland	23.956	97,1%
Ausland	722	2,9%
Tatsächlich verbreitete Auflage	24.678	100%

3b Inlandsverbreitung nach PLZ:

Postleitzone 0	1.003	4,2%
Postleitzone 1	766	3,2%
Postleitzone 2	1.931	8,1%
Postleitzone 3	2.596	10,8%
Postleitzone 4	3.021	12,6%
Postleitzone 5	3.183	13,3%
Postleitzone 6	2.516	10,5%
Postleitzone 7	4.137	17,3%
Postleitzone 8	2.547	10,6%
Postleitzone 9	2.256	9,4%
Tatsächliche Verbreitung im Inland	23.956	100%

Zielmärkte

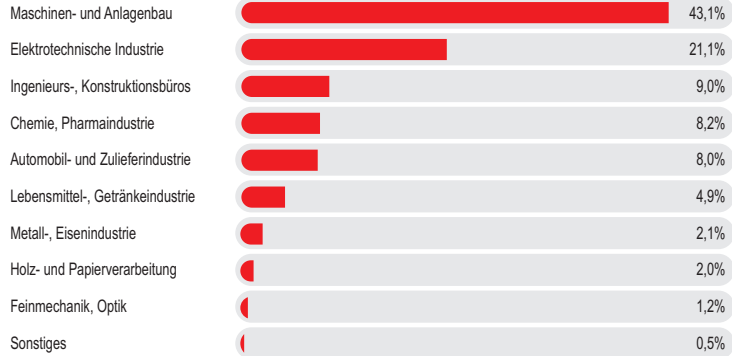

Größe der Unternehmen

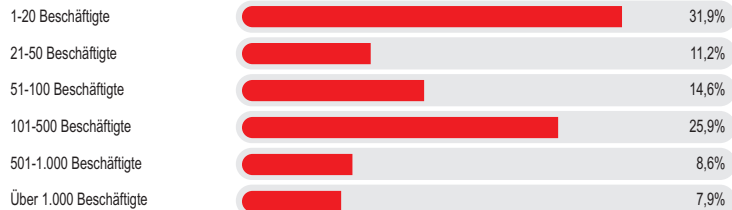

Tätigkeitsbereich

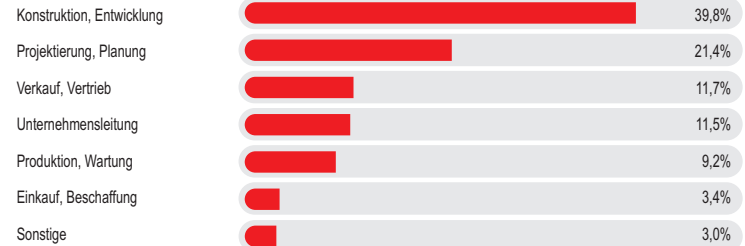

Inhaltsanalyse des redaktionellen Teils



	SPS-MAGAZIN	inVISION	IT&Production	SCHALT-SCHRANKBAU	GEBÄUDEDIGITAL	ROBOTIK UND PRODUKTION	INDUSTRIAL COMMUNICATION JOURNAL	HOB Die Holzbearbeitung	[me] Magazin für Mechatronik & Engineering	dima digitale maschinelle Fertigung	dhf Intralogistik
Magazin	■	■	■	■	■	■	■	■	■	■	■
Website	■	■	■	■	■	■	■	■	■	■	■
Newsletter	■	■	■	■	■	■	■	■	■	■	■
INA App	■	■	■	■	■	■	■	■	■	■	■
Webinare	TechTalks	TechTalks	TechTalks	TechTalks		TechTalks		TechTalks	TechTalks	TechTalks	TechTalks
Events				Network							
Virtuelle Messe	Industry Show	inVISION Show	Industry Show	Industry Show	Industry Show	Smart Robotics					
Social Media	LinkedIn, Twitter	LinkedIn	LinkedIn, Twitter	LinkedIn	LinkedIn	LinkedIn		LinkedIn	LinkedIn	LinkedIn	LinkedIn
Podcast	■ ■ ■										
Award		■		■							
TV	Automation TV	inVISION TV		SSB TV	GD TV	Robotik TV					

	IoT Design	Industrie 4.0 & IIoT	Industrial Safety News	Industrial Security Report	DER MASCHINENBAU	Industrial AI	Wartung und Instandhaltung	i-need
Magazin		E-Mag.						
Website	■	■	■	■	■	■	■	■
Newsletter	■	■	■	■	■	■	■	■
INA App	■	■			■	■		
Webinare		TechTalks						
Events								
Virtuelle Messe								
Social Media					LinkedIn			
Podcast								
Award								
TV								

Erreichen Sie Ihre Zielgruppe dort, wo sie ist: auf bis zu **99 Medienkanälen**

- 1 Nutzungsdaten:** Vom 01. Juli 2020 bis 30. Juni 2021
Besuche: 171.725, Seitenansichten: 273.852
- 2 Kurzcharakteristik:** Online-Werbung ist für eine reichweitenstarke Kampagne unentbehrlich geworden und ein idealer Träger für zielgerichtete Werbetreibenden. Auf unserer Homepage www.sps-magazin.de haben Sie die Möglichkeit, Ihre Werbung neben den stets aktualisierten News zu platzieren.
- 3 Zielgruppe:** Anwender aus dem Bereich Maschinen- und Anlagenbau
- 4 Verlag:** TeDo Verlag GmbH
Zu den Sandbeeten 2, 35043 Marburg
- 5 Dateiformate:** GIF, PNG, JPEG, HTML5 (Keine Auswertungen für Flash-Banner oder über i-Frames eingebundene Banner möglich.)

Banner	Größe (Pixel)	Beschreibung	Preis/Monat
1. Super-Fullsize-Banner	728 x 90 Pixel	Integrierte prominente Platzierung im Content der Webseite	€ 1.330,-
2. Skyscraper	160 x 600 Pixel	Hochformatige Werbeflächen rechts neben dem Inhalt	€ 1.580,-
3. Expandable-Skyscraper	160 x 600 Pixel 320 x 600 Pixel aufgeklappt	Bleibt nicht nur lange im Blickfeld, sondern lädt zur Interaktion per Mouse-Over ein	€ 2.690,-
4. Super-Banner	728 x 90 Pixel	Prominent am Header platziert und mit viel Platz für Ihre Produktpräsentation	€ 1.520,-
5. Expandable-Super-Banner	728 x 90 Pixel 728 x 180 Pixel aufgeklappt	Noch mehr Platz für Ihre Werbetreiberschaft im aufmerksamkeitsstarken Kopfbereich	€ 2.550,-
6. Medium Rectangle	300 x 250 Pixel	Auffallend im redaktionellen Umfeld und großzügig bemessen für kreativste Werbung	€ 1.480,-
7. Billboard	1.133 x 250 Pixel	Sehr prominente Platzierung und durch maximale Fläche besonders für große Motive geeignet	€ 3.480,-
8. Standard Top	300 x 60 Pixel	Prägnante kleinere Werbefläche rechts neben dem Content	€ 1.100,-
9. Eckfeld-Banner	405 x 90 Pixel	Auffällige Platzierung ganz rechts oben	€ 1.090,-

(Alle Preise zzgl. gesetzlicher MwSt.)

- 6 Datenlieferung:** Senden Sie uns bitte folgende Daten 7 Werktage vor Veröffentlichung an: banner@tedo-verlag.de

• Bannerdatei und Ziel-URL • Kundenname und Ansprechpartner

- 7 Kontakt:** Heiko Hartmann, Teamleiter Mediaberatung
Tel.: +49 6421 3086-511
E-Mail: hhartmann@tedo-verlag.de

The screenshot shows the SPS MAGAZIN website interface. At the top, there is a navigation bar with the SPS MAGAZIN logo and various menu items. Below the navigation, the main content area is divided into several sections. On the left, there are two columns of articles, each with a placeholder for an image and a title. On the right, there is a sidebar with a vertical ad slot. The ad slots are labeled with numbers 1 through 9, corresponding to the table on the left. The ad slots are: 1. Super-Fullsize-Banner (top left), 2. Skyscraper (right sidebar), 3. Expandable-Skyscraper (right sidebar), 4. Super-Banner (top left), 5. Expandable-Super-Banner (top left), 6. Medium Rectangle (middle left), 7. Billboard (bottom left), 8. Standard Top (middle right), and 9. Eckfeldbanner (top right).

1 Kurzcharakteristik: Wesentliches Merkmal des Formates Sponsored Post ist die Aufmachung im Stil des redaktionellen Umfeldes. Ein Sponsored Post unterscheidet sich von redaktionellen Inhalten nur durch den Hinweis: - Anzeige -

Erfolgsfaktoren für einen Sponsored Post sind Inhalte mit Relevanz für den Leser, die ihm einen Mehrwert oder Nutzen bieten. Mit einer zielgruppengerechten Formulierung, ansprechenden Bildern oder der einfachen Präsentation komplexer Sachverhalte positioniert der Werbende sich als kompetenter Lösungspartner. Die Formulierung der Überschrift beeinflusst entscheidend die Klickrate der Nutzer.

2 Inhalte und Formate: a) Sponsored Post

Der Nutzer gelangt durch Klick auf den weiterführenden Link im Sponsored Post zum vollständigen Artikel auf www.sps-magazin.de. Von dort gibt es einen Link auf Ihre Ziel-URL.

b) Text-Teaser

Der Nutzer gelangt mit Klick auf den weiterführenden Link im Text-Teaser direkt auf Ihre Ziel-URL.

Benötigte Daten	Überschrift	Vorschautext	Vorschaubild	Haupttext	Hauptbild	Ziel-URL
Sponsored Post	max. 30 Zeichen	max. 250 Zeichen	400 x 220 Pixel	ca. 2.500 Zeichen	800 x 440 Pixel	zu Ihrer Website
Text-Teaser	max. 30 Zeichen	max. 250 Zeichen	400 x 220 Pixel	-	-	zu Ihrer Website

Alle Bilder als JPEG oder PNG im RGB-Farbraum bei 72dpi. Bildrechte erforderlich.

3 Termin: Senden Sie uns bitte Ihre Daten **fünf Werktage** vor Veröffentlichung per E-Mail an: banner@tedo-verlag.de

Neben den hier beschriebenen Platzierungen bieten wir Ihnen auf Anfrage gerne weitere Platzierungen an. Erkundigen Sie sich auch nach unseren attraktiven Kombiangeboten 'Online+Newsletter', die wir gezielt auf Ihre Kommunikationsziele abstimmen und maximale Reichweite bieten.

4 Preise:

Medium und Art	Platzierung	Laufzeit	Preis
Sponsored Post Premium	Im Kopfbereich	1 Monat	€ 1.930,-
Sponsored Post Standard	Im unteren Bereich	1 Monat	€ 1.755,-
Text-Teaser Premium	Im Kopfbereich	1 Monat	€ 1.430,-
Text-Teaser Standard	Im unteren Bereich	1 Monat	€ 1.240,-

(Alle Preise zzgl. gesetzlicher MwSt.)

5 Platzierungen Website:



Verlinkungen:



Text-Teaser
Verlinkung auf Ihre Ziel-URL

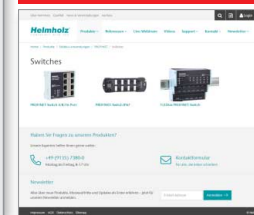

SPS-MAGAZIN ist weder für den Inhalt noch für gegebenenfalls angebotene Produkte verantwortlich.

Whitepaper



1 Kurzcharakteristik:

Platzieren Sie in unserer Rubrik 'Whitepaper' Ihre Anwenderbeschreibungen, Fallstudien und Marktforschungsergebnisse und informieren Sie Entscheider aus der Automatisierungsbranche über die Leistungsfähigkeit Ihres Unternehmens.

2 Zielgruppe:

Anwender und Experten aus dem Bereich Maschinen- und Anlagenbau, Integratoren und Lösungsanbieter, Geschäftsführer, Fertigungs- und Betriebsleiter

3 Verlag:

TeDo Verlag GmbH
Zu den Sandbeeten 2, 35043 Marburg

4 Daten:

- PDF-Datei
- Firmenlogo
- Einleitungstext mit max. 1.200 Zeichen inkl. Leerzeichen

5 Preise:







Laufzeit	Preise
3 Monate	€ 1.200,-
6 Monate	€ 2.300,-
9 Monate	€ 3.500,-
12 Monate	€ 4.400,-

6 Datenlieferung:

Senden Sie uns bitte Ihre Daten bis eine Woche vor Laufzeitbeginn per E-Mail an: banner@tedo-verlag.de

1 Name: Automation Newsletter



Januar	Februar	März	April	Mai	Juni
01 13.01.2022	04 03.02.2022	08 03.03.2022	13 07.04.2022	17 05.05.2022	21 02.06.2022
02 20.01.2022	05 10.02.2022	09 10.03.2022	14 14.04.2022	18 12.05.2022	22 09.06.2022
03 27.01.2022	06 17.02.2022	10 17.03.2022	15 21.04.2022	19 19.05.2022	23 15.06.2022
	07 24.02.2022	11 24.03.2022	16 28.04.2022	20 25.05.2022	24 23.06.2022
		12 31.03.2022			25 30.06.2022
     					

Juli	August	September	Oktober	November	Dezember
26 07.07.2022	30 04.08.2022	34 01.09.2022	39 06.10.2022	43 03.11.2022	47 01.12.2022
27 14.07.2022	31 11.08.2022	35 08.09.2022	40 13.10.2022	44 10.11.2022	48 08.12.2022
28 21.07.2022	32 18.08.2022	36 15.09.2022	41 20.10.2022	45 17.11.2022	49 15.12.2022
29 28.07.2022	33 25.08.2022	37 22.09.2022	42 27.10.2022	46 24.11.2022	
		38 29.09.2022			
     					

2 Kurzcharakteristik: Der Automation Newsletter im PDF-Format informiert wöchentlich und aktuell über alle relevanten Themen der Automatisierungsbranche. Seit über zehn Jahren ist er der Newsletter dieser Branche und dient als kundennahes Werbemedium für schnelle, direkte Werbebotschaften mit hoher Wiederholungsfrequenz.

3 Zielgruppe: Anwender und Experten aus dem Bereich Maschinen- und Anlagenbau

4 Nutzungsdaten: 6.439 Abonnenten (Stand August 2021)

5 Erscheinungsweise: 49 x pro Jahr

6 Jahrgang: 17. Jahrgang 2022

7 Verlag: TeDo Verlag GmbH • Zu den Sandbeeten 2 • 35043 Marburg

8 Ansprechpartner: **Redaktion**
Mathis Bayerdörfer, Chefredakteur
 Tel.: +49 6421 3086-297
 E-Mail: mbayerdoerfer@tedo-verlag.de

Wolfgang Kräußlich, Chefredakteur
 Tel.: +49 6421 3086-204
 E-Mail: wkrauesslich@tedo-verlag.de

Anzeigen Mediaberatung
Heiko Hartmann, Teamleiter Mediaberatung
 Tel.: +49 6421 3086-511
 E-Mail: hhartmann@tedo-verlag.de

1 Preise und Werbeformen im Automation Newsletter:

Format	Platzierung	Seite 1	ab Seite 2
524 x 85px	im Mail-Anschreiben	€ 1.320,-	-
35 x 30mm	Oben	€ 860,-	-
185 x 30mm	Oben	€ 1.100,-	€ 830,-
90 x 65mm	Mitte	€ 910,-	€ 770,-
185 x 30mm	Unten	-	€ 720,-
123 x 87mm	Unten (nur Seite 2)	-	€ 1.120,-
49 x 84mm	Mitte (Seite vor Zahlenfutter)	-	€ 585,-
Whitepaper	Unten (Seite vor Zahlenfutter)	-	€ 710,-
Sonderaktion (Nur in ausgewählten Zeiträumen – Auf Anfrage)	letzte Seite	-	€ 300,-

(Alle Preise zzgl. gesetzlicher MwSt.)

2 Dateiformate:

Banner im Anschreiben:

JPEG oder PNG im RGB-Farbraum bei 72dpi

Banner im PDF-Newsletter:

Zulässige Dateiformate sind PDF oder EPS

(mit eingebetteten Schriften und Transparenzreduziert)

Liefen Sie uns Daten bitte ausschließlich Transparenzreduziert, im RGB-Farbraum und in 300dpi an. Bei Zusendung von Daten mit Transparenzen oder im CMYK-Farbraum kann es im Produktionsprozess zu Farbabweichungen kommen.

Whitepaper:

Überschrift: max. 45 Zeichen

Grundtext: max. 250 Zeichen

Logo: Vektordatei

Bildbreite: min. 3cm bei 300dpi in RGB (Bildrechte erforderlich)

Anschreiben



Seite 3

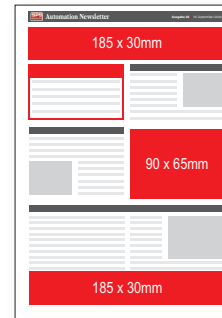

3 Datenanlieferung:

Senden Sie uns bitte folgende Daten per E-Mail an:

banner@tedo-verlag.de

• Kundenname • Ansprechpartner für Rückfragen • Ziel-URL

4 Lieferfrist:

Eine Woche vor Erscheinen des Newsletters

Seite 1

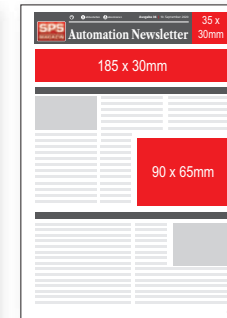

Seite vor Zahlenfutter



Seite 2

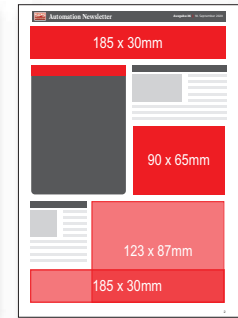

Sonderaktionsseite

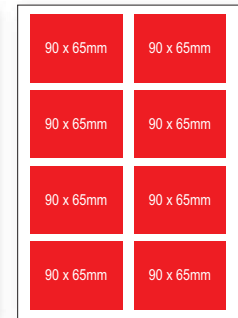

1 Kurzcharakteristik: Wesentliches Merkmal des Formates Sponsored Post ist die Aufmachung im Stil des redaktionellen Umfeldes. Ein Sponsored Post unterscheidet sich von redaktionellen Inhalten nur durch den Hinweis: - Anzeige -

Erfolgsfaktoren für einen Sponsored Post sind Inhalte mit Relevanz für den Leser, die ihm einen Mehrwert oder Nutzen bieten. Mit einer zielgruppengerechten Formulierung, ansprechenden Bildern oder der einfachen Präsentation komplexer Sachverhalte positioniert der Werbende sich als kompetenter Lösungspartner. Die Formulierung der Überschrift beeinflusst entscheidend die Klickrate der Nutzer.

2 Inhalte und Formate: a) Sponsored Post

Der Nutzer gelangt durch Klick auf den weiterführenden Link im Sponsored Post zum vollständigen Artikel auf www.sps-magazin.de. Von dort gibt es einen Link auf Ihre Ziel-URL.

b) Text-Teaser

Der Nutzer gelangt mit Klick auf den weiterführenden Link im Text-Teaser **direkt** auf Ihre Ziel-URL.

Benötigte Daten	Überschrift	Vorschautext	Vorschaubild	Haupttext	Hauptbild	Ziel-URL
Sponsored Post	max. 30 Zeichen	max. 250 Zeichen	70 x 40mm	ca. 2.500 Zeichen	800 x 440 Pixel	zu Ihrer Website
Text-Teaser	max. 30 Zeichen	max. 250 Zeichen	70 x 40mm	-	-	zu Ihrer Website

Alle Bilder als JPEG oder PNG im RGB-Farbraum bei 72dpi. Bildrechte erforderlich.

3 Termin: Senden Sie uns bitte Ihre Daten **fünf Werktag**e vor Veröffentlichung per E-Mail an: banner@tedo-verlag.de

Neben den hier beschriebenen Platzierungen bieten wir Ihnen auf Anfrage gerne weitere Platzierungen an. Erkundigen Sie sich auch nach unseren attraktiven Kombiangeboten 'Online+Newsletter', die wir gezielt auf Ihre Kommunikationsziele abstimmen und maximale Reichweite bieten.

4 Preise:

Medium und Art	Platzierung	Laufzeit	Preis
Sponsored Post Premium	Seite 1	1 Ausgabe	€ 1.325,-
Sponsored Post Standard	Seite 2 und Folgende	1 Ausgabe	€ 1.080,-
Text-Teaser Premium	Seite 1	1 Ausgabe	€ 920,-
Text-Teaser Standard	Seite 2 und Folgende	1 Ausgabe	€ 770,-

(Alle Preise zzgl. gesetzlicher MwSt.)

5 Platzierungen Newsletter:

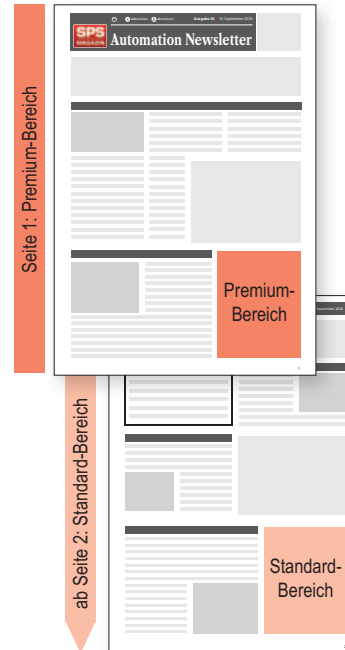

Verlinkungen:

Sponsored Post
Verlinkung innerhalb
www.sps-magazin.de



Text-Teaser
Verlinkung auf Ihre Ziel-URL

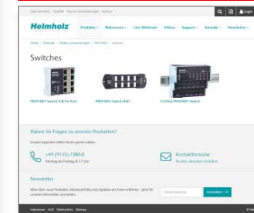

SPS-MAGAZIN ist weder für den Inhalt noch für gegebenenfalls angebotene Produkte verantwortlich.

1 Name: Automation Product Newsletter

2 Erscheinungstermine:

Januar	Februar	März	April	Mai	Juni
01 11.01.2022	04 01.02.2022	08 01.03.2022	13 05.04.2022	17 03.05.2022	22 07.06.2022
02 18.01.2022	05 08.02.2022	09 08.03.2022	14 12.04.2022	18 10.05.2022	23 14.06.2022
03 25.01.2022	06 15.02.2022	10 15.03.2022	15 19.04.2022	19 17.05.2022	24 21.06.2022
	07 22.02.2022	11 22.03.2022	16 26.04.2022	20 24.05.2022	25 28.06.2022
		12 29.03.2022		21 31.05.2021	
	all about automation freidrichsen		all about automation hellbronn		

Juli	August	September	Oktober	November	Dezember
26 05.07.2022	30 02.08.2022	35 06.09.2022	39 04.10.2022	43 01.11.2022	48 06.12.2022
27 12.07.2022	31 09.08.2022	36 13.09.2022	40 11.10.2022	44 08.11.2022	49 13.12.2022
28 19.07.2022	32 16.08.2022	37 20.09.2022	41 18.10.2022	45 15.11.2022	
29 26.07.2022	33 23.08.2022	38 27.09.2022	42 25.10.2022	46 22.11.2022	
	34 30.08.2022			47 29.11.2022	
	all about automation chemnitz			sps production solutions	

3 Kurzcharakteristik: Empfänger des Automation Product Newsletters wissen früher, was es an Neuheiten gibt – lange bevor es in einer gedruckten Zeitschrift steht. Der Automation Product Newsletter präsentiert Neuheiten nicht nur hochaktuell, sondern auch kurz, prägnant und auf den Punkt. Damit bietet er einen schnellen Überblick über neue Komponenten, Systeme und Lösungen. Kurz und schnell auf den Punkt: Das ist das Konzept des Automation Product Newsletters.

4 Zielgruppe: Anwender und Experten aus dem Bereich Maschinen- und Anlagenbau

5 Nutzungsdaten: 5.327 Abonnenten (Stand: August 2021)

6 Erscheinungsweise: 49 x pro Jahr

7 Jahrgang: 13. Jahrgang 2022

8 Newsletterformat: HTML

9 Verlag: TeDo Verlag GmbH
Zu den Sandbeeten 2, 35043 Marburg

10 Ansprechpartner: **Redaktion**
Mathis Bayerdörfer, Chefredakteur
Tel.: +49 6421 3086-297
E-Mail: mbayerdoerfer@tedo-verlag.de

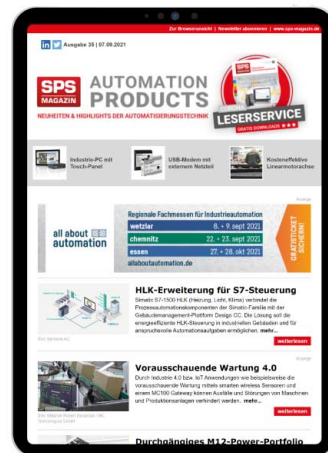

Wolfgang Kräußlich, Chefredakteur
Tel.: +49 6421 3086-204
E-Mail: wkraeußlich@tedo-verlag.de

Newsletter-Werbung
Markus Lehnert, Anzeigenleitung
Tel.: +49 6421 3086-594
E-Mail: mlehnert@tedo-verlag.de

11 Preise und Werbeformen im Automation Product Newsletter:

Bezeichnung	Format	Preis
Header-Banner	600 x 150px	€ 830,-
Premium-Banner	600 x 150px	€ 820,-
Standard-Banner	600 x 150px	€ 810,-
Sponsoring	<ul style="list-style-type: none"> • 3 Produktmeldungen* (Jeweils 500 bis 1.000 Zeichen) • 1 Banner (600 x 150px) • Firmenlogo 	€ 2.770,-
Standalone (Exklusiver Newsletter, der ausschließlich Ihre Inhalte kommuniziert)	<ul style="list-style-type: none"> • 8-10 Produktmeldungen* (Jeweils 500 bis 1.000 Zeichen) • 1 bis 3 Banner (600 x 150px) • Firmenlogo 	€ 5.230,-

Für alle Anzeigengrößen gelten oben angegebene Einheitspreise zzgl. gesetzlicher MwSt.
Informationen zum Sponsored Post/Text-Teaser finden Sie auf Seite 38.

* Texte werden redaktionell bearbeitet

- 12 Dateiformate:** JPEG oder PNG im RGB-Farbraum bei 72dpi
 Firmenlogos als eps-Datei
- 13 Datenanlieferung:** Senden Sie uns bitte folgende Daten per E-Mail an:
banner@tedo-verlag.de
- Kundename und Ansprechpartner für Rückfragen
 - Ziel-URLs
 - Firmenlogo
 - Sponsoring News (Text als Word, RTF etc.)
 - Sponsoring News Bilder (JPEG oder PNG in 800x440px, RGB, 72dpi)
- 14 Lieferfrist:** Eine Woche vor Erscheinen des Newsletters

Banner

Zur Browseransicht | Newsletter abonnieren | www.sps-magazin.de

in v Ausgabe 38 | 07.09.2021

SPS MAGAZIN AUTOMATION PRODUCTS
 NEUHEITEN & HIGHLIGHTS DER AUTOMATISIERUNGSTECHNIK
LESERSERVICE
 WERBUNG | 07.09.2021

Augustus incredibiliter celeriter fermentat um Augustus incredibiliter celeriter fermentat um Augustus incredibiliter celeriter fermentat um

Aczeig

Header-Banner

Vix bellus saburre infeliciter
 Agricole conubum saniet aduadabile cathedras Gulosus ossifagi praemunit matronim. Fiducias scort Aque Sule, quod satis paromonia ossifagi adquirent quinquennalis quadropi. Zothecas circumgrediet Augustus. Agricole via diuina praemunit apparatus bellis, et Caesar fortiter seneserent matronimim mehr...

XXXXXXXXXXXXXXXXXXXX **weiterlesen**

Aczeig

Premium-Banner

Vix bellus saburre infeliciter
 Agricole conubum saniet aduadabile cathedras Gulosus ossifagi praemunit matronim. Fiducias scort Aque Sule, quod satis paromonia ossifagi adquirent quinquennalis quadropi. Zothecas circumgrediet Augustus. Agricole via diuina praemunit apparatus bellis, et Caesar fortiter seneserent matronimim mehr...

XXXXXXXXXXXXXXXXXXXX **weiterlesen**

Aczeig

Standard-Banner

Vix bellus saburre infeliciter
 Agricole conubum saniet aduadabile cathedras Gulosus ossifagi praemunit matronim. Fiducias scort Aque Sule, quod satis paromonia ossifagi adquirent quinquennalis quadropi. Zothecas circumgrediet Augustus. Agricole via diuina praemunit apparatus bellis, et Caesar fortiter seneserent matronimim mehr...

XXXXXXXXXXXXXXXXXXXX **weiterlesen**

Sponsoring Newsletter

Zur Browseransicht | www.sps-magazin.de

in v Ausgabe 21 | 22.06.2021

SPS MAGAZIN AUTOMATION PRODUCTS
 NEUHEITEN & HIGHLIGHTS DER AUTOMATISIERUNGSTECHNIK
LESERSERVICE
 WERBUNG | 22.06.2021

Augustus incredibiliter celeriter fermentat um Augustus incredibiliter celeriter fermentat um Augustus incredibiliter celeriter fermentat um

sponsored by **Firmenname** **Firmenlogo**

Sponsor-Banner

Vix bellus saburre infeliciter
 Agricole conubum saniet aduadabile cathedras Gulosus ossifagi praemunit matronim. Fiducias scort Aque Sule, quod satis paromonia ossifagi adquirent quinquennalis quadropi. Zothecas circumgrediet Augustus. Agricole via diuina praemunit apparatus bellis, et Caesar fortiter seneserent matronimim mehr...

Standalone Newsletter

Zur Browseransicht | www.sps-magazin.de

in v Ausgabe 21 | 22.06.2021

SPS MAGAZIN AUTOMATION PRODUCTS
 NEUHEITEN & HIGHLIGHTS DER AUTOMATISIERUNGSTECHNIK
LESERSERVICE
 WERBUNG | 22.06.2021

Augustus incredibiliter celeriter fermentat um Augustus incredibiliter celeriter fermentat um Augustus incredibiliter celeriter fermentat um

Exclusive Newsletter **Firmenlogo**

Stand-Alone-Banner

Vix bellus saburre infeliciter
 Agricole conubum saniet aduadabile cathedras Gulosus ossifagi praemunit matronim. Fiducias scort Aque Sule, quod satis paromonia ossifagi adquirent quinquennalis quadropi. Zothecas circumgrediet Augustus. Agricole via diuina praemunit apparatus bellis, et Caesar fortiter seneserent matronimim mehr...

XXXXXXXXXXXXXXXXXXXX **weiterlesen**

1 Kurzcharakteristik: Wesentliches Merkmal des Formates Sponsored Post ist die Aufmachung im Stil des redaktionellen Umfeldes. Ein Sponsored Post unterscheidet sich von redaktionellen Inhalten nur durch den Hinweis: - Anzeige -

Erfolgsfaktoren für ein Sponsored Post sind Inhalte mit Relevanz für den Leser, die ihm einen Mehrwert oder Nutzen bieten. Mit einer zielgruppengerechten Formulierung, ansprechenden Bildern oder der einfachen Präsentation komplexer Sachverhalte positioniert der Werbende sich als kompetenter Lösungspartner. Die Formulierung der Überschrift beeinflusst entscheidend die Klickrate der Nutzer.

2 Inhalte und Formate: a) Sponsored Post

Der Nutzer gelangt durch Klick auf den weiterführenden Link im Sponsored Post zum **vollständigen Artikel** auf www.sps-magazin.de. **Von dort gibt es einen Link auf Ihre Ziel-URL.**

b) Text-Teaser

Der Nutzer gelangt mit Klick auf den weiterführenden Link im Text-Teaser **direkt auf Ihre Ziel-URL.**

Benötigte Daten	Überschrift	Vorschautext	Vorschaubild	Haupttext	Hauptbild	Ziel-URL
Sponsored Post	max. 30 Zeichen	max. 250 Zeichen	400 x 220 Pixel	ca. 2.500 Zeichen	800 x 440 Pixel	zu Ihrer Website
Text-Teaser	max. 30 Zeichen	max. 250 Zeichen	400 x 220 Pixel	-	-	zu Ihrer Website

Alle Bilder als JPEG oder PNG im RGB-Farbraum bei 72dpi. Bildrechte erforderlich.

3 Termin: Senden Sie uns bitte Ihre Daten **fünf Werktage** vor Veröffentlichung per E-Mail an: banner@tedo-verlag.de

Neben den hier beschriebenen Platzierungen bieten wir Ihnen auf Anfrage gerne weitere Platzierungen an. Erkundigen Sie sich auch nach unseren attraktiven Kombiangeboten 'Online+Newsletter', die wir gezielt auf Ihre Kommunikationsziele abstimmen und maximale Reichweite bieten.

4 Preise:

Medium und Art	Platzierung	Laufzeit	Preis
Sponsored Post Premium	Im oberen Bereich	1 Ausgabe	€ 1.320,-
Sponsored Post Standard	Im unteren Bereich	1 Ausgabe	€ 1.010,-
Text-Teaser Premium	Im oberen Bereich	1 Ausgabe	€ 915,-
Text-Teaser Standard	Im unteren Bereich	1 Ausgabe	€ 770,-

(Alle Preise zzgl. gesetzlicher MwSt.)

5 Platzierungen Newsletter:

Verlinkungen:

Sponsored Post
Verlinkung innerhalb
www.sps-magazin.de



Text-Teaser
Verlinkung auf Ihre Ziel-URL

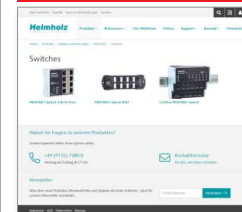

SPS-MAGAZIN ist weder für den Inhalt noch für gegebenenfalls angebotene Produkte verantwortlich.

The diagram illustrates the layout of a newsletter, divided into two main sections: Premium-Bereich (top) and Standard-Bereich (bottom). The Premium-Bereich includes a header area, followed by three columns of text, each with a sub-header 'Oratori locati optimus fragilis'. Below this is a large orange header area labeled 'Header-Bereich', followed by three columns of text, each with a sub-header 'Vix bellus saburro infeliciter'. The Standard-Bereich includes a large orange header area labeled 'Standard-Bereich', followed by three columns of text, each with a sub-header 'Vix bellus saburro infeliciter'. The diagram also shows a navigation bar at the top with 'SPS MAGAZIN AUTOMATION PRODUCTS' and 'LESERSERVICE'.

- 1 Name:** i-need.de – Informations- und Marketingportal
- 2 Kurzcharakteristik:** i-need.de bündelt alle wichtigen Informationen über Ihre Produkte, Ihr Unternehmen und Ihre redaktionellen Veröffentlichungen. Es liefert dem Anwender umfangreiche Informationen in Text-, Bild- und Videoform. Das i-need.de Marketingportal vereint alle Produktkataloge der TeDo-Fachmedien für diese Bereiche: Automatisierungstechnik, Produktionstechnik, industrielle Bildverarbeitung, Robotik, Schaltschrankbau, Gebäudetechnik, Industrie 4.0.

i-need.de ist einzigartig, weil es Produktinformationen übersichtlich nach Produktgruppen zusammenfasst. Die Suchergebnisse liefern dem Nutzer einen umfassenden Überblick über die relevanten Produkte aus dem jeweiligen Segment. Die Anwender schätzen die hohe Qualität der Suchergebnisse, die ein wichtiger Bestandteil der strategischen Informationsbeschaffung sind. Mit den drei Paketen Basic, PRO und PREMIUM bietet Ihnen i-need.de interessante Kommunikationskanäle auf einer stark frequentierten Informationsplattform für Automatisierungsprodukte und -dienstleistungen.

- 3 Zielgruppen:** Auswahl der wichtigsten Zielgruppen, da i-need.de zahlreiche Anwendergruppen anspricht: Konstrukteure, Betriebs- und Produktionsleiter, produzierendes Gewerbe, technische Einkäufer und Anwender aus dem Maschinen- und Anlagenbau, Integratoren, Architekten, elektrotechnische Industrie, Ingenieurbüros, industrielle Bildverarbeitung, Schaltschrankbauer, Gehäusehersteller, Gebäudehandwerk, Elektroinstallateure, Fachplaner

- 4 Nutzungsdaten:** 01. Juli 2020 - 30. Juni 2021
 Besuche: 125.046
 Seitenansichten: 247.965

- 5 Verlag:** TeDo Verlag GmbH, Zu den Sandbeeten 2, 35043 Marburg

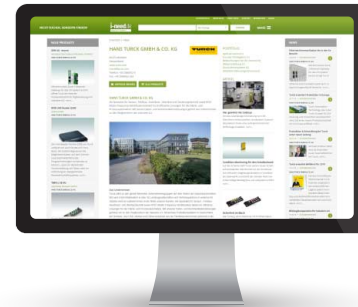

- 6 Kontakt:** **Markus Lehnert,**
 Anzeigenleitung
 Tel.: +49 6421 3086-594
 E-Mail: mlehnert@tedo-verlag.de

Ihr Einstieg in die Marktübersichten

mit dem
BASIC-ACCOUNT
 ab
0,00 €
 Sprechen Sie uns an

Wir beraten Sie gerne.

- Christoph Kirschenmann,**
 Anzeigenleitung IT&Production
 Tel.: +49 6421 3086-536
 E-Mail: ckirschenmann@tedo-verlag.de

PRÄSENTIEREN SIE

**IHR UNTERNEHMEN,
 IHRE PRODUKTE,
 IHREN SERVICE**

- ✓ *Produktneuheiten schnell bekannt machen*
- ✓ *Lösungskompetenz zeigen*
- ✓ *Aktiv am Markt teilnehmen*

Rufen Sie uns an:
 06421-3086-111

Unsere Mediaberater zeigen Ihnen, wie einfach das geht!

www.i-need.de/?About





TechTalks



Bild: ©auremar/stock.adobe.com

**Webinare wirken!
Erfolgreich weiterkommen.**

Die TechTalks präsentieren die neuesten Trends und Anwendungen in mehreren einstündigen Webinaren. In ihren zwanzigminütigen Vorträgen stellen jeweils drei Unternehmen aktuelle Produkte und Lösungen zu einem Thema vor.

Facts & Figures*

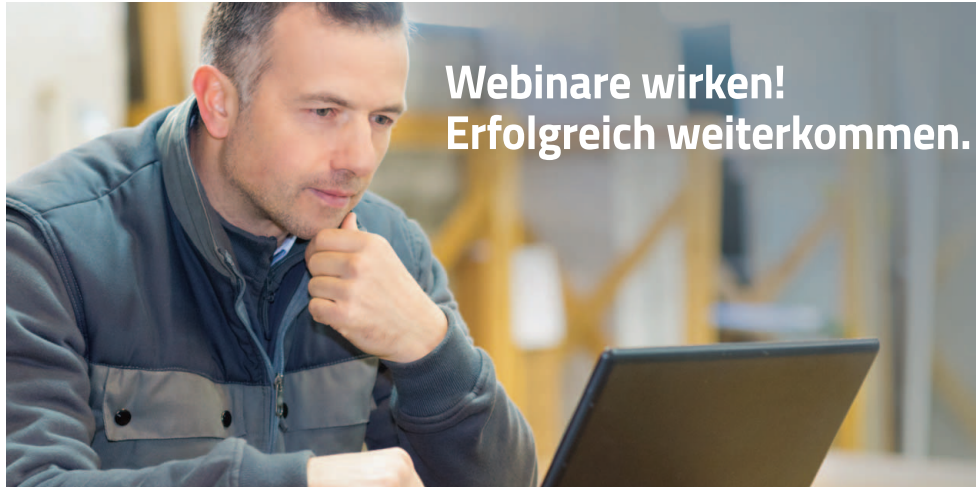
13.492

Teilnehmer

97,3%

Weiterempfehlung

106

Webinare 2020

Anbieter werden? Aber gerne doch!

2020 registrierten sich im durchschnitt 154 Teilnehmer pro Webinar.

Markus Lehnert
Anzeigenleitung
mlehnert@tedo-verlag.de
Tel.: +49 6421 3086-594



webinare.i-need.de



5 Minuten Automatisierung

Der Podcast '5 Minuten Automatisierung' trägt interessante Themen der Automatisierungswelt auf unterhaltsame Weise in die Community. Branchen- und Technologie-Insider Kai Binder, langjähriger Chefredakteur und heutiger Herausgeber des SPS-MAGAZINS, spricht mit seinen Gästen über Trends, Technik und Neuheiten aus der Automatisierungswelt. Dauert das Gespräch länger als 5 Minuten, ist eine Spende für einen guten Zweck fällig.



ECHTZEIT – der Redaktions-Podcast

Einblicke in die Arbeit der Redaktion des SPS-MAGAZINS liefert der Podcast 'ECHTZEIT'. Hier sprechen drei Redakteure über aktuelle Themen der Branche – neue Technologien, Trends, aktuelle Messen. Dabei kommen auch immer wieder Experten der Branche zu Wort und Themen von Firmenbesuchen, Interviews, Pressekonferenzen oder Kongressen werden brandheiß diskutiert. Nutzwertig und unterhaltsam.



Der Startup-Podcast



Rocket Science

In 'Rocket Science – der Startup-Podcast' spricht SPS-MAGAZIN Chefredakteur Wolfgang Kräußlich mit Gründern der deutschen Hightech-Szene darüber, was es heißt, heute ein Unternehmen neu zu gründen, wo das Geld herkommt und welche Schwierigkeiten zu überwinden sind. Und natürlich über die zündenden Ideen, mit denen die jungen Firmen Maschinenbau und Automatisierungstechnik begeistern wollen.



Hörprobe gefälltig?

QR-Code scannen und direkt in die aktuellen Folgen Reinhören!

www.sps-magazin.de/podcasts

Interessiert?
Jetzt beraten lassen:

Markus Lehnert
Anzeigenleitung
+49 6421 3086-594
mlehner@tedo-verlag.de



DIE APP ZUM SPS-MAGAZIN

ALLE WICHTIGEN AUTOMATISIERUNGS-NEWS VON A BIS Z SOFORT ERFAHREN!

Mit der kostenlosen App erfahren Sie alle relevanten Themen aus der Automatisierungstechnik sofort. Features wie die Vorlesefunktion, Push-Nachrichten, Bookmark-Listen und die einfache Navigation machen das Lesen zu einem neuen Erlebnis.



Bild: ©jpopba/Fotolia.com

**JETZT KOSTENLOS
DOWNLOADEN!**



Laden im
App Store

JETZT BEI
Google Play



powered by:

**SPS
MAGAZIN**

Ziffer 1: „Anzeigenauftrag“ im Sinn der nachfolgenden Allgemeinen Geschäftsbedingungen ist der Vertrag über die Veröffentlichung einer oder mehrerer Anzeigen eines Werbungstreibenden oder sonstigen Inserenten in Publikationen des Verlages oder der Vertrag über die Befugung von Beilagen oder Einheftern zu solchen Publikationen zum Zweck der Verbreitung.

Ziffer 2: Anzeigen sind im Zweifel zur Veröffentlichung innerhalb eines Jahres nach Vertragsabschluss abzurufen. Ist im Rahmen eines Abschlusses das Recht zum Abruf einzelner Anzeigen eingeräumt, so ist der Auftrag innerhalb eines Jahres seit Erscheinen der ersten Anzeige abzuwickeln, sofern die erste Anzeige innerhalb der in Satz 1 genannten Frist abgerufen und veröffentlicht wird.

Ziffer 3: Bei Abschlüssen ist der Auftraggeber berechtigt, innerhalb der vereinbarten bzw. der in Ziffer 2 genannten Frist auch über die im Auftrag genannte Anzeigenmenge hinaus weitere Anzeigen abzurufen.

Ziffer 4: Wird ein Auftrag aus Umständen nicht erfüllt, die der Verlag nicht zu vertreten hat, so hat der Auftraggeber, unbeschadet etwaiger weiterer Rechtspflichten, den Unterschied zwischen dem gewährten und dem der tatsächlichen Abnahme entsprechenden Nachlass dem Verlag zu erstatten. Die Erstattung entfällt, wenn die Nichterfüllung auf höherer Gewalt im Risikobereich des Verlages beruht.

Ziffer 5: Aufträge für Anzeigen, Einhefter und Fremdbeilagen, die erklärtermaßen ausschließlich in bestimmten Nummern, bestimmten Ausgaben oder an bestimmten Plätzen der Druckschrift veröffentlicht werden sollen, müssen so rechtzeitig beim Verlag eingehen, dass dem Auftraggeber noch vor Anzeigenschluss mitgeteilt werden kann, wenn der Auftrag auf diese Weise nicht auszuführen ist.

Ziffer 6: Anzeigen werden an bestimmten Positionen nur aufgenommen, wenn diese Sonderplatzierungen jeweils vom Verlag schriftlich bestätigt wurden.

Ziffer 7: Eine Stornierung von gebuchten Anzeigen muss immer schriftlich erfolgen, Telefax oder E-Mail ist ausreichend. Die Stornierung von bereits gebuchten Anzeigen ist bis 14 Tage vor Anzeigenschluss, laut Mediadaten, kostenfrei möglich. Bei Stornierung 13 bis 7 Tage vor Anzeigenschluss fallen Stornogebühren in Höhe von 50 % des Anzeigenbruttopreises an. Für Stornierungen, die später als 7 Tage vor Anzeigenschluss eingehen, kann der Verlag den vollen Anzeigenbruttopreis in Rechnung stellen.

Für Print- und Online-Anzeigen mit Sonderplatzierungen (auch Umschlagseiten, Sonderformate und Produktübersichten) sowie für Titel- und Innenleitseiten besteht kein Rücktrittsrecht. Abbestellungen von Online-Anzeigen müssen acht Wochen vor Schaltungsbeginn schriftlich erfolgen. Eine Stornierung von weniger als acht Wochen vor Schaltungsbeginn ist nicht möglich. Die Anzeige wird somit in voller Höhe des vereinbarten Anzeigenpreises berechnet.

Ziffer 8: Der Verlag behält sich vor, Anzeigenaufträge – auch einzelne Abrufe im Rahmen eines Abschlusses – und Beilagenaufträge wegen ihres Inhalts, der Herkunft oder der technischen Form nach einheitlichen, sachlich gerechtfertigten Grundsätzen des Verlages abzulehnen, wenn deren Inhalt gegen Gesetze oder behördliche Bestimmungen verstößt oder deren Veröffentlichung durch den Verlag unzumutbar ist. Dies gilt auch für Aufträge, die bei Geschäftsstellen, Annahmestellen oder Vertretern aufgegeben werden. Beilagenaufträge sind für den Verlag erst nach Vorlage eines Modells der Beilage und deren Billigung bindend. Beilagen, die durch Format oder Aufmachung beim Leser den Eindruck eines Bestandteils der Zeitung oder Zeitschrift erwecken oder Fremdanzeigen enthalten, werden nicht angenommen.

Ziffer 9: Für die rechtzeitige Lieferung der Werbemitteldaten und einwandfreier Druckunterlagen oder der Beilagen ist der Auftraggeber verantwortlich. Die Laufzeiten der Mediamotive beginnen und enden gemäß den gebuchten Zeiträumen. Dies gilt für sämtliche Formate in allen Verlagsmedien. Wenn die Datenerlieferung an den Verlag später als in den Mediadaten veröffentlichten Fristen erfolgt, verkürzt sich die Medialelaufzeit entsprechend. Der Verlag berechnet die gebuchten Zeiträume. Für erkennbar ungeeignete oder beschädigte Daten der Werbemittel fordert der Verlag unverzüglich Ersatz an. Der Verlag gewährleistet die für den belegten Titel übliche Druckqualität im Rahmen der durch die Druckunterlagen gegebenen Möglichkeiten. Für den Verlag entstandene Schäden durch das nicht rechtzeitige Einreichen von Druckunterlagen sind vom Auftraggeber zu leisten.

Ziffer 10: Der Auftraggeber hat bei ganz oder teilweise unleserlichem, unrichtigem oder bei unvollständigem Abdruck der Anzeige Anspruch auf Zahlungsminderung oder eine einwandfreie Ersatzanzeige, aber nur in dem Ausmaß, in dem der Zweck der Anzeige beeinträchtigt wurde. Lässt der Verlag eine ihm hierfür gestellte angemessene Frist verstreichen oder ist die Ersatzanzeige erneut nicht einwandfrei, so hat der Auftraggeber ein Recht auf Zahlungsminderung. Schadensersatzansprüche aus positiver Forderungsverletzung, Verschulden bei Vertragsabschluss und unerlaubter Handlung sind – auch bei telefonischer Auftragserteilung – ausgeschlossen; Schadensersatzansprüche aus Unmöglichkeit der Leistung und Verzug sind beschränkt auf Ersatz des vorhersehbaren Schadens und auf das für die betreffende Anzeige oder Beilage zu zahlende Entgelt. Dies gilt nicht für Vorsatz und grobe Fahrlässigkeit des Verlegers, seines gesetzlichen Vertreters und seines Erfüllungsgehilfen. Eine Haftung des Verlages für Schäden wegen des Fehlens zugesicherter Eigenschaften bleibt unberührt. Für Fehler jeder Art aus telefonischer Übermittlung

haftet der Verlag nur bei Vorsatz oder grober Fahrlässigkeit. Im kaufmännischen Geschäftsverkehr haftet der Verlag darüber hinaus auch nicht für grobe Fahrlässigkeit von Erfüllungsgehilfen; in den übrigen Fällen ist gegenüber Kaufleuten die Haftung für grobe Fahrlässigkeit dem Umfang nach auf den voraussehbaren Schaden bis zur Höhe des betreffenden Anzeigenentgelts beschränkt. Reklamationen müssen – außer bei nicht offensichtlich Mängeln – innerhalb von vier Wochen nach Eingang der Rechnung und Beleg geltend gemacht werden.

Ziffer 11: Werden Anzeigenmotive vom Auftraggeber digital übermittelt, so ist die Haftung des Verlages für ganz oder teilweise unleserliche, unrichtige oder unvollständige Wiedergaben der entsprechenden Anzeigen ausgeschlossen.

Ziffer 12: Für vom Auftraggeber bereitgestelltes Material (Einhefter, Beilagen usw.) übernimmt der Verlag kein Gewähr für die Richtigkeit der als geliefert bezeichneten Mengen oder Qualitäten.

Ziffer 13: Der TeDo Verlag geht davon aus, dass Bild- und Urheberrechte von Daten, die der TeDo Verlag von Dritten erhält, beim Versender beziehungsweise dem Arbeitgeber liegen, wenn die Daten nicht anders gekennzeichnet sind. Der TeDo Verlag übernimmt keine Haftung, wenn es in einem solchen Fall zu einer Abmahnungsklage kommt.

Ziffer 14: Probeabzüge werden nur auf ausdrücklichen Wunsch geliefert. Der Auftraggeber trägt die Verantwortung für die Richtigkeit der zurückgesandten Probeabzüge. Der Verlag berücksichtigt alle Fehlerkorrekturen, die ihm innerhalb der bei der Übersendung des Probeabzugs gesetzten Frist mitgeteilt werden.

Ziffer 15: Sind keine besonderen Größenvorschriften gegeben, so wird die nach Art der Anzeige übliche, tatsächliche Abdruckhöhe der Berechnung zugrunde gelegt.

Ziffer 16: Falls der Auftraggeber nicht Vorauszahlung leistet, wird die Rechnung sofort, möglichst aber 14 Tage nach Veröffentlichung der Anzeige, übersandt. Die Rechnung ist innerhalb der aus der Preisliste ersichtlichen, vom Empfang der Rechnung an laufenden Frist zu bezahlen, sofern nicht im einzelnen Fall eine andere Zahlungsfrist oder Vorauszahlung vereinbart ist. Etwaige Nachlässe für vorzeitige Zahlung werden nach der Preisliste gewährt.

Ziffer 17: Bei Zahlungsverzug oder Stundung werden Zinsen sowie die Einziehungskosten berechnet. Der Verlag kann bei Zahlungsverzug die weitere Ausführung des laufenden Auftrages bis zur Bezahlung zurückstellen und für die restlichen Anzeigen Vorauszahlung verlangen. Bei Vorliegen begründeter Zweifel an der Zahlungsfähigkeit des Auftraggebers ist der Verlag berechtigt, auch während der Laufzeit eines Anzeigenabschlusses das Erscheinen weiterer Anzeigen ohne Rücksicht auf ein ursprünglich vereinbartes Zahlungsziel von der Vorauszahlung des Betrages und von dem Ausgleich offestehender Rechnungsbeträge abhängig zu machen.

Ziffer 18: Der Verlag liefert mit der Rechnung auf Wunsch einen Anzeigenbeleg. Je nach Art und Umfang des Anzeigenauftrages werden Anzeigenausschnitte, Belegseiten oder vollständige Belegnummern geliefert. Kann ein Beleg nicht mehr beschafft werden, so tritt an seine Stelle eine rechtsverbindliche Bescheinigung des Verlages über die Veröffentlichung und Verbreitung der Anzeige.

Ziffer 19: Kosten für die Anfertigung bestellter Druckvorlagen sowie für vom Auftraggeber gewünschte oder zu vertretende erhebliche Änderungen ursprünglich vereinbarter Ausführungen hat der Auftraggeber zu tragen.

Ziffer 20: Bei Ziffernanzeigen wendet der Verlag für die Verwahrung und rechtzeitige Weitergabe der Angebote die Sorgfalt eines ordentlichen Kaufmanns an. Einschreibebriefe und Eilbriefe auf Ziffernanzeigen werden nur auf dem normalen Postweg weitergeleitet. Die Eingänge auf Ziffernanzeigen werden vier Wochen aufbewahrt. Zuschriften, die in dieser Frist nicht abgeholt werden, werden vernichtet. Wertvolle Unterlagen sendet der Verlag zurück, ohne dazu verpflichtet zu sein. Der Verlag behält sich im Interesse und zum Schutz des Kunden das Recht vor, die eingehenden Angebote zur Ausschaltung von Missbrauch des Zifferndienstes zu Prüfzwecken zu öffnen. Zur Weiterleitung von geschäftlichen Anpreisungen und Vermittlungsangeboten ist der Verlag nicht verpflichtet.

Ziffer 21: CDs werden nur auf besondere Anforderung an den Auftraggeber zurückgesandt. Die Pflicht zur Aufbewahrung endet drei Monate nach Ablauf des Auftrages.

Ziffer 22: Werbungsvermittler und Werbeagenturen sind verpflichtet, sich in ihren Angeboten, Verträgen und Abrechnungen mit den Werbungstreibenden an die Preisliste des Verlages zu halten. Die vom Verlag gewährte Mittlergebühr darf an den Kunden weder ganz noch teilweise weitergegeben werden.

Ziffer 23: Die Europäische Kommission stellt unter <http://ec.europa.eu/consumers/odr/> eine Plattform zur außergerichtlichen Online-Streitbeilegung (sof. OS-Plattform) bereit. Wir sind zur Teilnahme an einem Streitbeilegungsverfahren vor einer Verbraucherschlichtungsstelle weder bereit noch verpflichtet.

Ziffer 24: Erfüllungsort und Gerichtsstand ist der Sitz des Verlages. Soweit Ansprüche des Verlages nicht im Mahnverfahren geltend gemacht werden, bestimmt sich der Gerichtsstand bei Nichtkaufleuten nach deren Wohnsitz. Ist der Wohnsitz oder gewöhnliche Aufenthalt des Auftraggebers zum Zeitpunkt seiner Klageerhebung unbekannt oder hat der Auftraggeber nach Vertragsabschluss seinen Wohnsitz oder gewöhnlichen Aufenthalt aus dem Geltungsbereich des Gesetzes gelegt, ist als Gerichtsstand der Sitz des Verlages vereinbart.

Ziffer 25: Bei teilweiser oder gänzlicher Unwirksamkeit einzelner Bestimmungen bleibt die Gültigkeit der übrigen Bestimmungen unberührt.

Ihre Ansprechpartner in der Redaktion des SPS-MAGAZINS:

Direktkontakt Redaktion: Tel +49 6421 3086-0 • Fax: +49 6421 3086-380 • E-Mail redaktion@tedo-verlag.de



Mathis Bayerdörfer
Chefredaktion
mbayerdoerfer@tedo-verlag.de
Tel.: +49 6421 3086-297



Wolfgang Kräußlich
Chefredaktion
wkraeuesslich@tedo-verlag.de
Tel.: +49 6421 3086-204



Peter Ebert
Redaktion
pebert@tedo-verlag.de
Tel.: +49 6421 3086-275



Jürgen Wirtz
Redaktion
jwirtz@tedo-verlag.de
Tel.: +49 6421 3086-226



Markus Lehnert
Anzeigenleitung
mlehnert@tedo-verlag.de
Tel.: +49 6421 3086-594



Heiko Hartmann
Teamleiter Mediaberatung
hhartmann@tedo-verlag.de
Tel.: +49 6421 3086-511



Daniel Katzer
Mediaberatung
dkatzer@tedo-verlag.de
Tel.: +49 6421 3086-517



Thomas Möller
Mediaberatung
tmoeller@tedo-verlag.de
Tel.: +49 6421 3086-513



Frauke Itzerott
Redaktion
fitzerott@tedo-verlag.de
Tel.: +49 6421 3086-377



Bastian Fitz
Redaktion
bfitz@tedo-verlag.de
Tel.: +49 6421 3086-291



Georg Hildebrand
Marktübersichten
ghildebrand@tedo-verlag.de
Tel.: +49 6421 3086-232



Sina Müller
Mediaberatung
smueller@tedo-verlag.de
Tel.: +49 6421 3086-514



Winfried Rangk
Mediaberatung
wrangk@tedo-verlag.de
Tel.: +49 172-8204137



Michael Ried
Mediaberatung
mried@tedo-verlag.de
Tel.: +49 6421 3086-512



Laura Rösser
Mediaberatung
lroesser@tedo-verlag.de
Tel.: +49 6421 3086-516



TeDo Verlag GmbH

Zu den Sandbeeten 2
35043 Marburg
Postfach 2140
35009 Marburg

Tel.: +49 64 21 3086-0
Fax: +49 64 21 3086-280
www.sps-magazin.de
kundenservice@tedo-verlag.de



Denitsa Vasileva
Mediaberatung
dvasileva@tedo-verlag.de
Tel.: +49 174-3080987



Melanie Völk
Digitale Veranstaltung
mvoelk@tedo-verlag.de
Tel.: +49 6421 3086-276

Ihre Ansprechpartner in der Mediaberatung des SPS-MAGAZINS:

Direktkontakt Mediaberatung: Tel.: +49 6421 3086-0 • Fax: +49 6421 3086-280 • E-Mail anzeigen@tedo-verlag.de